

19 250

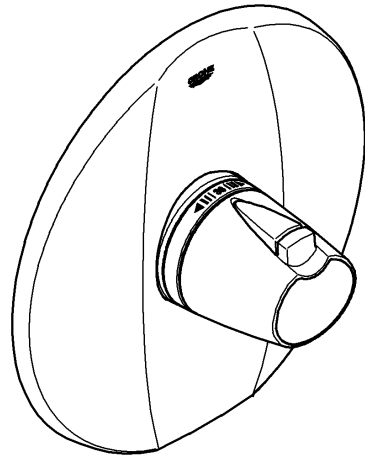

19 255

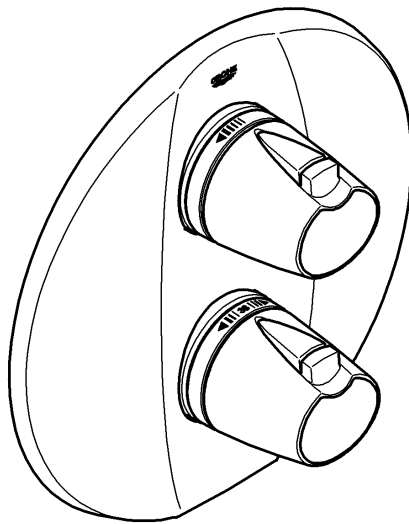

Grohtherm 3000

Grohtherm 3000

Ⓓ1 Ⓘ5 Ⓝ9 ⒼⓇ13 ⓉⓇ17 ⒷⒼ21 Ⓡⓞ25
ⒼⒷ2 ⓃⓁ6 ⒻⒾⓃ10 ⒸⓏ14 ⓈⓀ18 ⒺⓈⓉ22 ⓇⓞⓈ26
Ⓕ3 Ⓢ7 ⓅⓁ11 ⓗ15 ⓈⓁⓞ19 ⓁⓋ23
Ⓔ4 ⒹⓀ8 ⓊⒶⒺ12 Ⓟ16 ⓗⓇ20 ⓁⓉ24

94.667.031/ÄM 201866/09.05

GROHE®

19 250

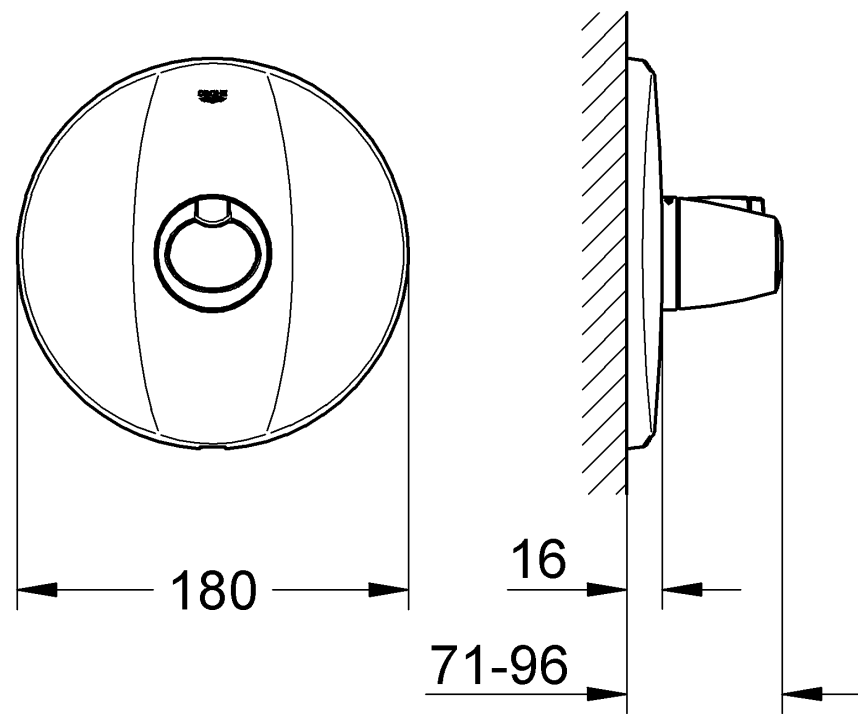

19 255

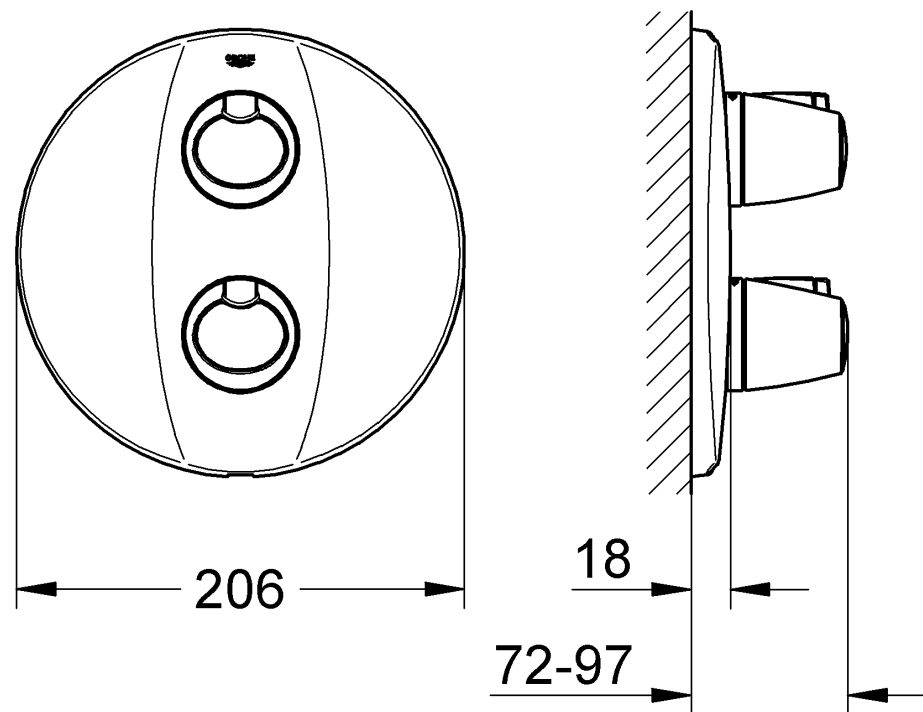

Bitte diese Anleitung an den Benutzer der Armatur weitergeben!
 Please pass these instructions on to the end user of the fitting.
 S.v.p remettre cette instruction à l'utilisateur de la robinetterie!

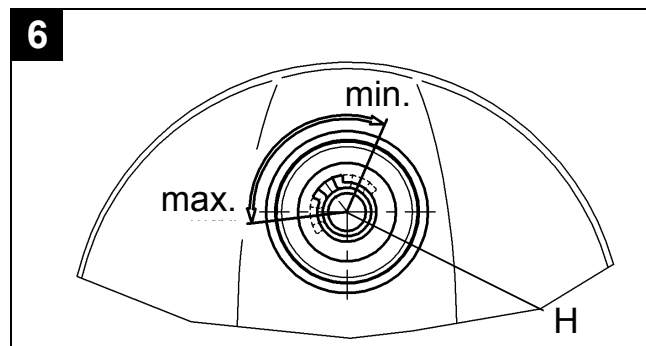
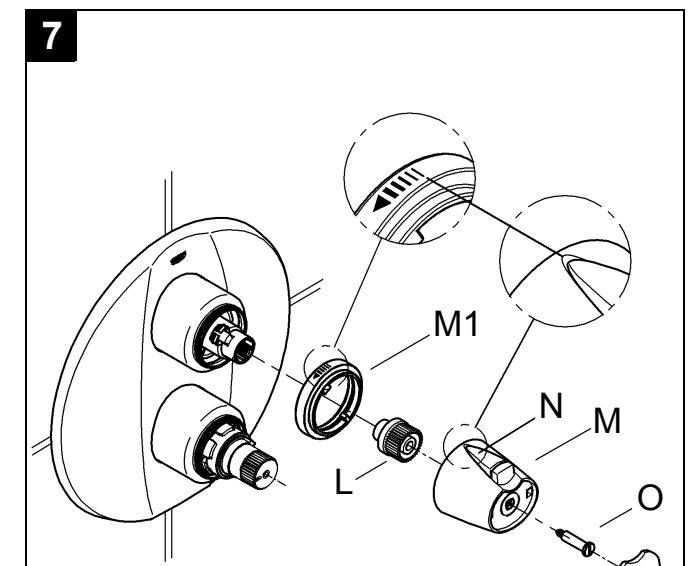
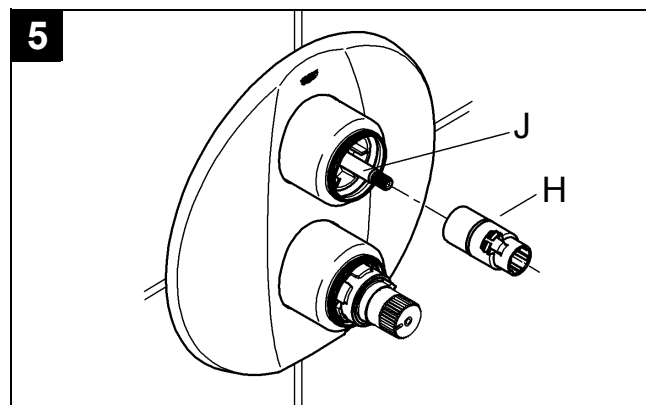
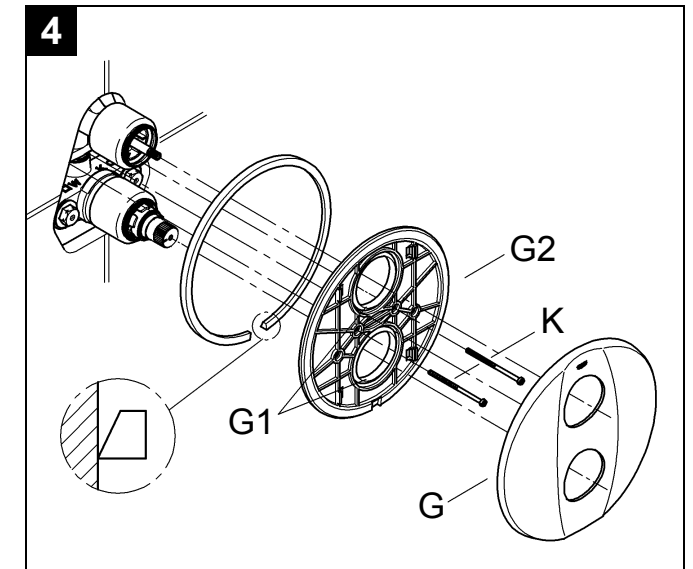
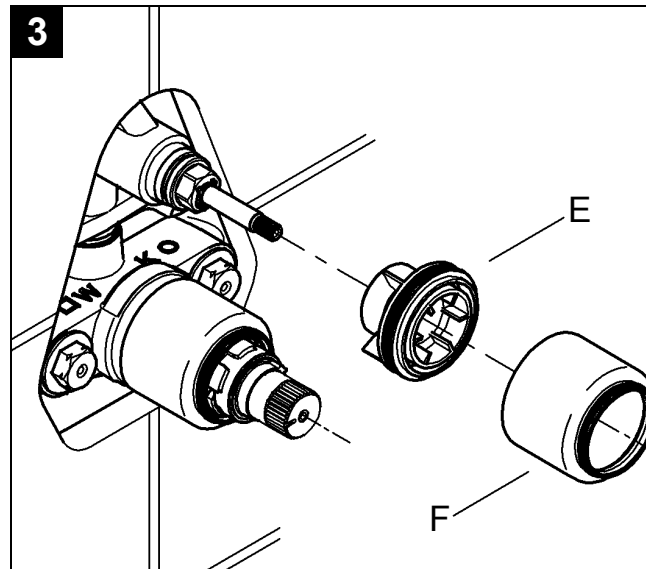
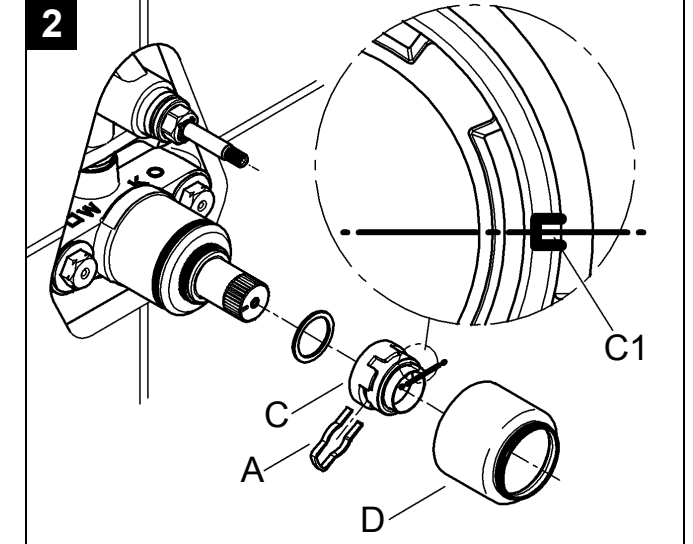
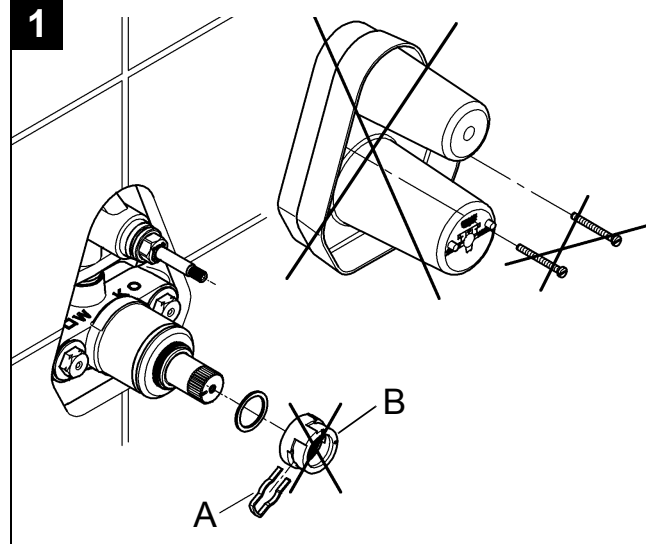

34 101

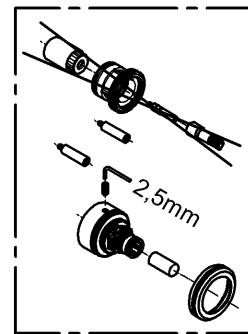
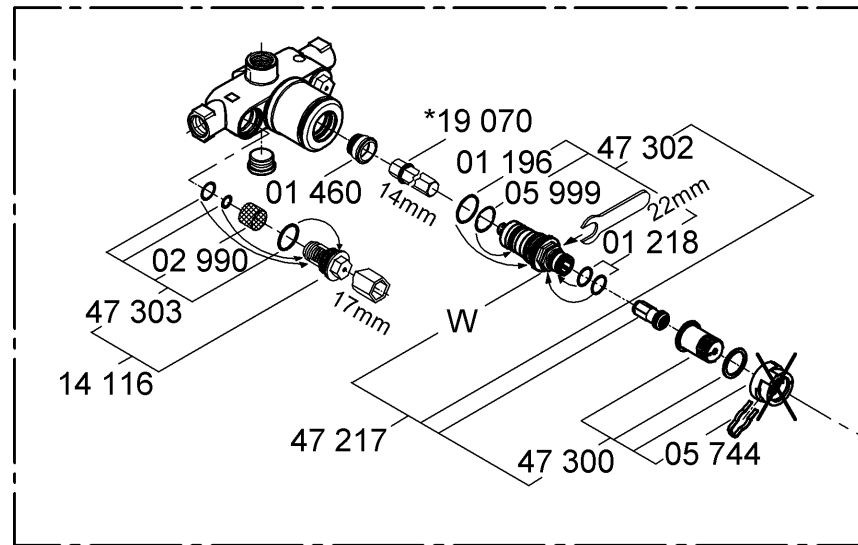

*47 653



*47 657

19 250

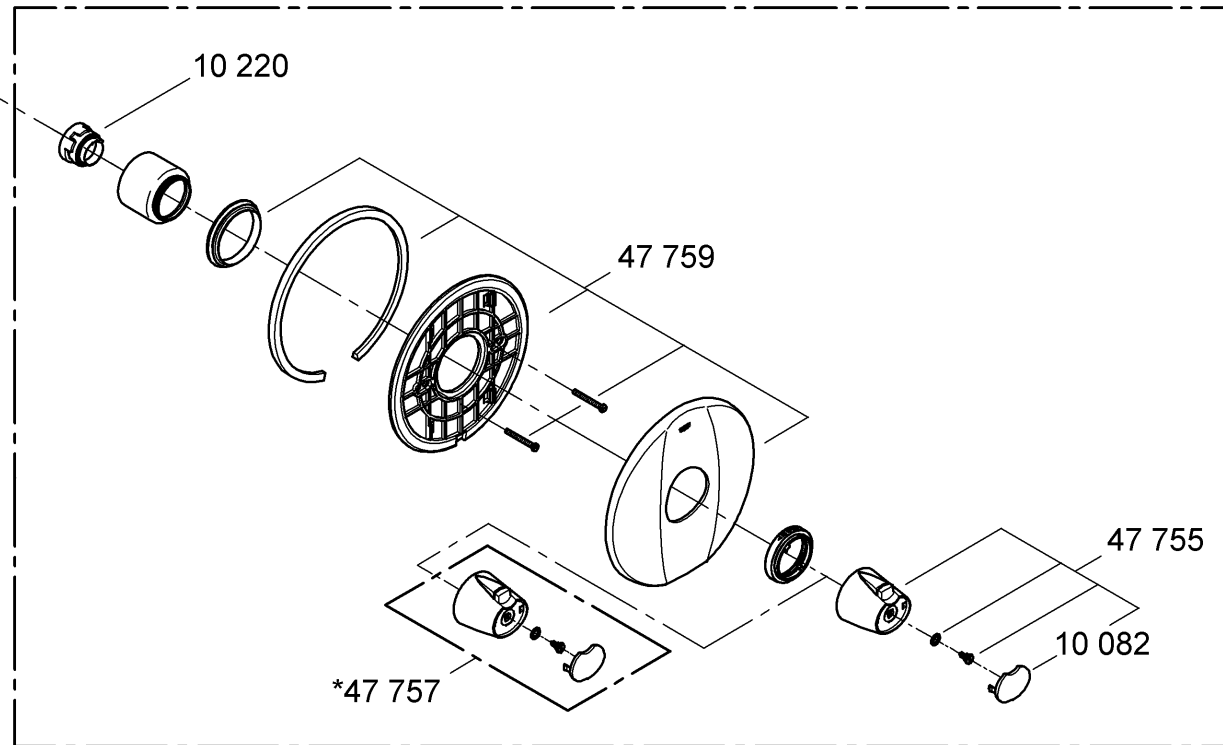

34 100

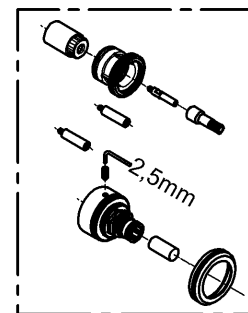
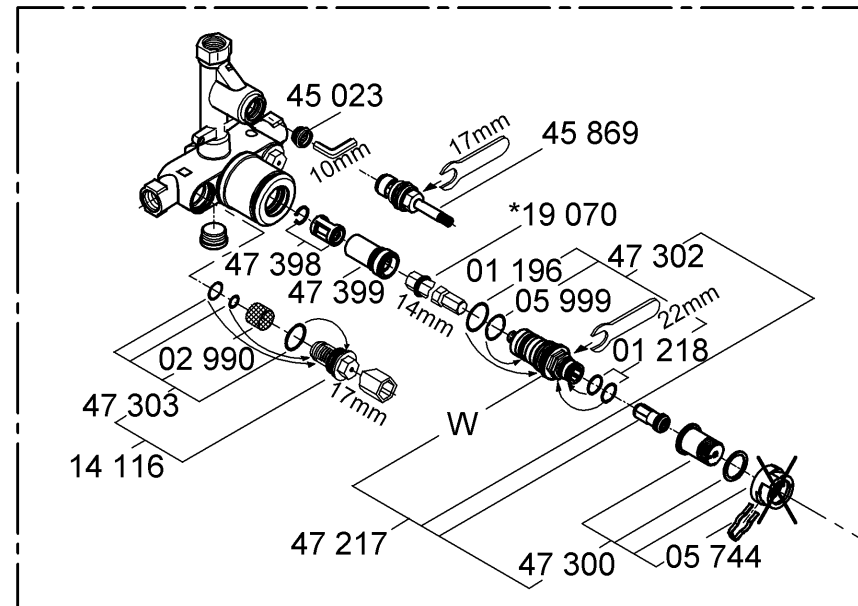

*47 653



*47 657

19 255

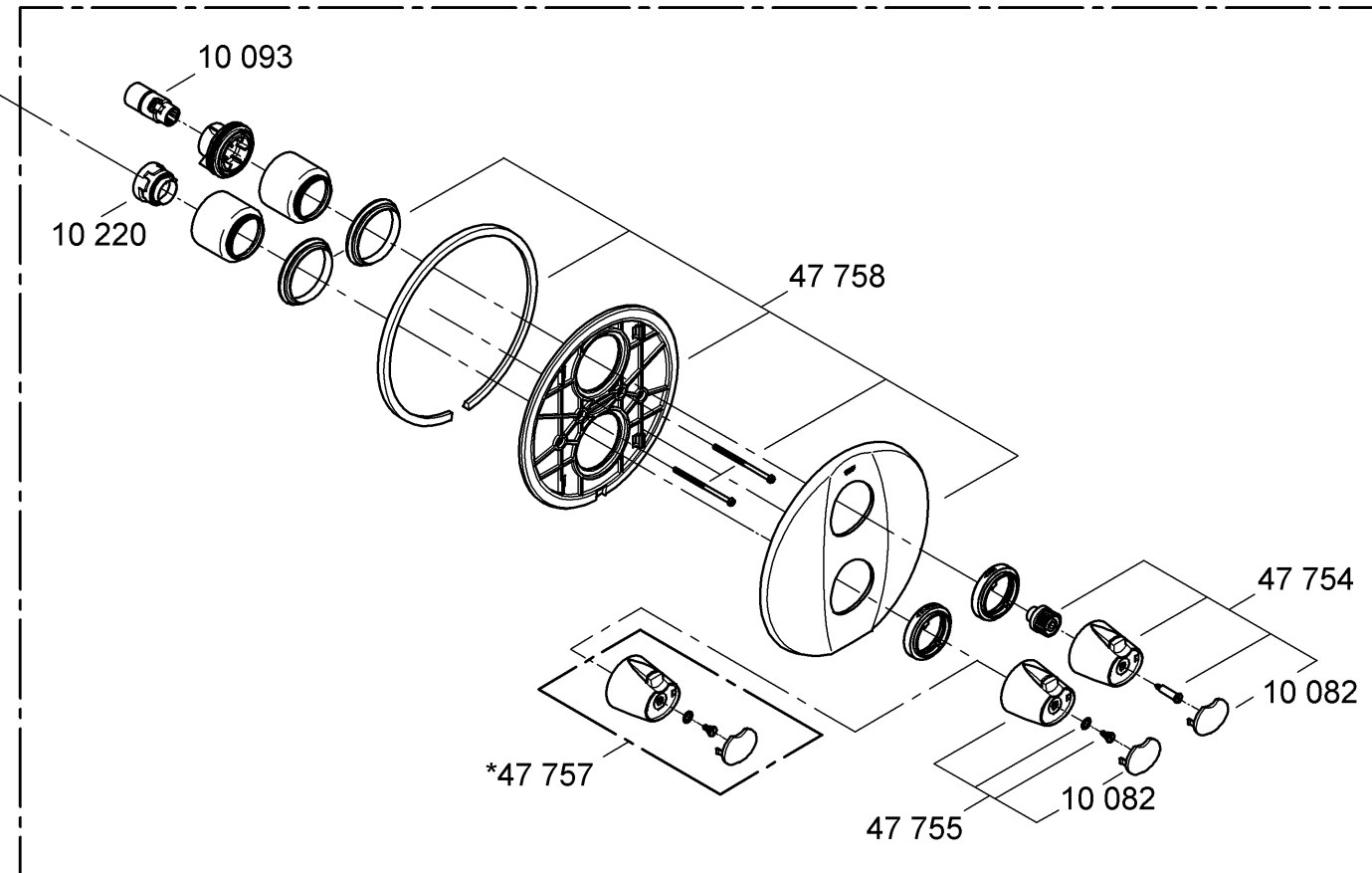



Installation



Unbedingt auf den eingebauten Unterputzkörper achten, siehe Klappseite II.

- Wand fertig verputzen und bis an die Einbauschablone verfliesen. Dabei Wandöffnungen gegen Spritzwasser abdichten.
- Bei in Mörtel verlegten Fliesen nach außen abgeschrägt ausfugen.
- Bei vorgefertigten Wänden mit elastischen Mitteln abdichten.

Kalt- und Warmwasserzufuhr absperren.

- Einbauschablone entfernen, siehe Klappseite I Abb. [1].
- Klammer (A) herausziehen und Anschlagring (B) abziehen.
- Beiliegenden Anschlagring (C) mit Markierung (C1) nach rechts zeigend aufstecken, Klammer (A) einstecken und Hülse (D) aufstecken, siehe Abb. [2].
- Halter (E) aufschrauben und Hülse (F) aufstecken, siehe Abb. [3].
- Dichtungen (G1) des Rosettentragers (G2) mit beiliegendem Armaturenfett einfetten, Rosettenträger (G2) aufschieben und mit Schrauben (K) befestigen, siehe Abb. [4].
- Rosette (G) aufstecken.

Kalt- und Warmwasserzufuhr öffnen.

Ist der Thermostat zu tief eingebaut, so kann die Einbautiefe mit einem Verlängerungsset um 27,5mm vergrößert werden (siehe Ersatzteile Klappseite II, Best.-Nr.: 47 653).

Montage des Absperrgriffes und Einstellen des Sparanschlages

, siehe Klappseite I Abb. [5] bis [7].

- Die Wassermenge wird durch den beiliegenden Sparanschlag (H) begrenzt, siehe Abb. [5].

Zur Montage des Absperrgriffes ist wie folgt vorzugehen:

1. Keramik-Oberteil (J) durch Rechtsdrehung schließen.
2. Sparanschlag (H) in der gewünschten Position aufstecken. Möglicher Verstellbereich, siehe Abb. [6].
3. Skalenring (M1) aufstecken, siehe Abb. [7].
4. Riefenadapter (L) aufstecken.
5. Absperrgriff (M) so aufstecken, dass die Taste (N) nach oben zeigt.
6. Schraube (O) einschrauben.
7. Abdeckkappe (P) aufstecken.

Wird eine größere Wassermenge gewünscht, so kann durch Drücken der Taste (N) der Anschlag überschritten werden.

Justieren

Montage des Thermostatgriffes und Temperatureinstellung

, siehe Klappseite III Abb. [8] und [9].

- Vor Inbetriebnahme, wenn die an der Entnahmestelle gemessene Mischwassertemperatur von der am Thermostat eingestellten Solltemperatur abweicht.
 - Nach jeder Wartung am Thermoelement.
1. Absperrventil öffnen und Temperatur des auslaufenden Wassers mit Thermometer messen, siehe Abb. [8].
 2. Reguliermutter (Q) nach rechts bzw. links drehen bis das auslaufende Wasser 38 °C erreicht hat.
 3. Skalenring (R1) aufstecken, siehe Abb. [9].
 4. Temperaturwählgriff (R) so aufstecken, dass die Taste (V) nach oben zeigt.
 5. Schraube (S) einschrauben.
 6. Abdeckkappe (T) aufstecken.

Seitenverkehrter Anschluss (warm rechts - kalt links). Thermoelement (W) austauschen, siehe Ersatzteile Klappseite II, Best.-Nr.: 47 657 (1/2").

Temperaturbegrenzung

Der Temperaturbereich wird durch die Sicherheitssperre auf 38 °C begrenzt.

Wird eine höhere Temperatur gewünscht, so kann durch Drücken der Taste (V) die 38 °C-Sperre überschritten werden, siehe Abb. [9].

Temperaturendanschlag

Falls der Temperaturendanschlag bei 43 °C liegen soll, Griff Best.-Nr.: 47 757 (siehe Ersatzteile Klappseite II) verwenden.

Achtung bei Frostgefahr

Bei Entleerung der Hausanlage sind die Thermostate gesondert zu entleeren, da sich im Kalt- und Warmwasseranschluss Rückflussverhinderer befinden.

Bei den Thermostaten sind die kompletten Thermostateinsätze und die Rückflussverhinderer auszuschrauben.

Wartung

Alle Teile prüfen, reinigen, evtl. austauschen und mit Spezial-Armaturenfett einfetten.

Kalt- und Warmwasserzufuhr absperren.

I. Thermoelement (W), siehe Klappseite III Abb. [10].

Nach jeder Wartung am Thermoelement ist eine Justierung erforderlich (siehe Justieren).

Montage in umgekehrter Reihenfolge.

Es ist darauf zu achten, dass die Überlasteinheit (Q1) so weit wie möglich in die Reguliermutter (Q) geschraubt wird (Linksgewinde).

Einbaulagen beachten!

Anschlagring (C) mit Markierung (C1) nach rechts zeigend aufstecken.

II. Rückflussverhinderer (X), siehe Klappseite III Abb. [11], [12] und [13].

Montage in umgekehrter Reihenfolge.

III. Keramik-Oberteil (J), siehe Klappseite III Abb. [11], [12] und [13].

Montage in umgekehrter Reihenfolge.

Einbaulagen beachten!

Ersatzteile, siehe Klappseite II (* = Sonderzubehör).

Pflege

Die Hinweise zur Pflege dieser Armatur sind der beiliegenden Pflegeanleitung zu entnehmen.



Installation



Be careful about the concealed mixer housing, see fold-out page II.

- Plaster and tile the wall, excluding the area occupied by the mounting template. Seal any apertures in the wall so that they are watertight to spray water.
- Tiles laid in mortar should be pointed so that the joint is tapered towards the outside.
- Seal prefabricated walls with a permanently plastic compound.

Shut off cold and hot water supplies.

- Remove the mounting template, see fold-out page I fig. [1].
- Remove clip (A) and pull off stop ring (B).
- Install stop ring (C) supplied so that mark (C1) is at right, fit clip (A) and sleeve (D), see fig. [2].
- Install holder (E) and fit sleeve (F), see fig. [3].
- Grease the seals (G1) for the escutcheon mounting bracket (G2) with the special grease supplied and install escutcheon mounting bracket (G2) with screws (K), see fig. [4].
- Fit the escutcheon (G).

Open cold and hot water supplies.

If the thermostat has been installed at too great a depth, this can be adjusted by 27.5mm with an extension set (see fold-out page II, ref. No. 47 653).

Installation of the flow control knob and adjustment of the economy stop, see fold-out page I figs. [5] to [7].

- The flow rate is limited by the economy stop (H) supplied, see fig. [5].

To install the flow control knob, proceed as follows:

1. Close the ceramic headpart (J) by turning clockwise.
2. Install the economy stop (H) in the desired position. For possible settings, see fig. [6].
3. Fit scale ring (M1), see fig. [7].
4. Fit splined adapter (L).
5. Install flow control knob (M) so that the button (N) is at top.
6. Reinstall screw (O).
7. Fit cap (P).

If a higher rate is desired, the stop can be overridden by depressing the button (N).

Adjustment

Installation of the thermostat knob and temperature adjustment, see fold-out page III figs. [8] and [9].

- Before the mixer is put into service if the mixed water temperature measured at the point of discharge varies from the specified temperature set on the thermostat.
- After any maintenance operation on the thermoelement.
 1. Open the shut-off valve and check the temperature of the water with a thermometer, see fig. [8].
 2. Turn the adjusting nut (Q) clockwise or anticlockwise until the water temperature reaches 38 °C.
 3. Fit scale ring (R1), see fig. [9].
 4. Install temperature control handle (R) so that the button (V) is at top.
 5. Reinstall screw (S).
 6. Fit cap (T).

Reversed union (hot on right - cold on left).

Replace thermoelement (W), see replacement parts fold-out page II, ref. No. 47 657 (1/2").

Temperature limitation

The safety stop limits the temperature range to 38 °C. If a higher temperature is desired, the 38 °C limit can be overridden by depressing the button (V), see fig. [9].

Temperature limit stop

If the temperature limit stop should be 43 °C, use handel ref. No. 47 757 (see fold-out page II).

Prevention of frost damage

When the domestic water system is drained, thermostat mixers must be drained separately, since non-return valves are installed in the hot and cold water connections. The complete thermostat assemblies and non-return valves must be unscrewed and removed.

Maintenance

Inspect and clean all parts, replace if necessary and grease with special valve grease.

Shut off cold and hot water supplies.

I. Thermoelement (W), see fold-out page III fig. [10].

Readjustment is necessary after every maintenance operation on the thermoelement (see Adjustment).

Reassemble in reverse order.

The overload unit (Q1) must be screwed as far as possible in the adjusting nut (left-hand thread) (Q).

Install stop ring (C) so that mark (C1) is at right.

II. Non-return valve (X), see fold-out page III fig. [11], [12] and [13].

Reassemble in reverse order.

III. Ceramic headpart (J), see fold-out page III fig. [11], [12] and [13].

Reassemble in reverse order.

Observe the correct mounting positions!

Replacement parts, see fold-out page II (* = special accessories).

Care

For directions on the care of this fitting refer to the accompanying Care Instructions.

F

Installation



Tenir compte impérativement du corps encastré, voir volets II.

- Terminer d'enduire le mur et le carreler jusqu'au gabarit de montage. Protéger les ouvertures dans le mur contre les éclaboussures.
- En cas de carreaux posés dans du mortier, jointoyer en biais vers l'extérieur.
- En cas de murs préfabriqués, étancher avec des matériaux élastiques.

Couper l'alimentation en eau chaude et en eau froide.

- Retirer le gabarit de montage, voir volet I, fig. [1].
- Retirer l'agrafe (A) et la bague de butée (B).
- Insérer la bague de butée (C) en orientant le repère (C1) vers la droite, insérer l'agrafe (A) dans la douille (D), voir fig. [2].
- Visser le support (E) et insérer la douille (F), voir fig. [3].
- Graisser les joints (G1) du porte-rosace (G2) avec la graisse spéciale pour robinetterie fournie, mettre le porte-rosace (G2) en place, puis le fixer avec les vis (K), voir fig. [4].
- Insérer la rosace (G).

Ouvrir les arrivées d'eau froide et d'eau chaude.

Si le thermostat est encastré trop profondément, la profondeur de montage peut être compensée de 27,5mm à l'aide d'un set de rallonge (voir pièces de rechange aux volets II, réf. 47 653).

Montage de la poignée d'arrêt et réglage de la butée économique, voir volet I, fig. [5] à [7].

- Le débit d'eau est limité par la butée économique fournie (H), voir fig. [5].

Pour le montage de la poignée d'arrêt, procéder comme suit:

1. Fermer la tête à disques en céramique (J) en la tournant vers la droite.
2. Insérer la butée économique (H) dans la position voulue. Gamme de réglage possible, voir fig. [6].
3. Insérer la bague graduée (M1), voir fig. [7].
4. Insérer l'adaptateur rainuré (L).
5. Emboîter la poignée d'arrêt (M), le bouton (N) doit être orienté vers le haut.
6. Visser la vis (O).
7. Insérer le capot (P).

Appuyer sur le bouton économique (N) pour dépasser la butée et obtenir une plus grande quantité d'eau.

Réglage

Montage de la poignée graduée et réglage de la température, voir volet III, fig. [8] et [9].

- Avant la mise en service, si la température de l'eau mitigée mesurée au point de puisage est différente de la température de consigne réglée au thermostat.
 - Après toute opération de maintenance sur l'élément thermostatique,
1. Ouvrir le robinet d'arrêt et, à l'aide d'un thermomètre, mesurer la température de l'eau mitigée, voir fig. [8].
 2. Tourner l'écrou de régulation (Q) vers la droite ou vers la gauche, jusqu'à ce que la température de l'eau atteigne 38 °C.
 3. Insérer la bague graduée (R1), voir fig. [9].

4. Emboîter la poignée de sélection de la température (R), le bouton (V) doit être orienté vers le haut.

5. Visser la vis (S).

6. Insérer le capot (T).

Raccordement inversé (chaud à droite - froid à gauche).

Remplacer l'élément thermostatique (W), voir pièces de rechange, volet II, réf. 47 657 (1/2").

Limitation de la température

La température est limitée à 38 °C par le verrouillage de sécurité.

Il est possible de dépasser la limite des 38 °C et d'obtenir une température plus élevée en appuyant sur le bouton (V), voir fig. [9].

Butée de température maximale

Dans certains cas d'usages spécifiques, lorsque la butée de température maximale ne doit pas dépasser 43 °C, utiliser la poignée portant la référence 47 757 (Pièces de rechange au volet II).

Attention en cas de risque de gel

Lors du vidage de l'installation principale, vider les thermostats séparément étant donné que les raccordements d'eau froide et d'eau chaude sont équipés de clapets anti-retour.

Sur les thermostats, déposer les clapets anti-retour et les éléments thermostatiques complets.

Maintenance

Vérifier toutes les pièces, les nettoyer, les remplacer éventuellement, et les lubrifier avec la graisse spéciale pour robinets.

Couper l'alimentation en eau chaude et en eau froide.

I. Élément thermostatique (W), voir volet III fig. [10].

Après tout travail de maintenance sur l'élément thermostatique, un réglage est nécessaire (voir Réglage).

Le montage s'effectue dans l'ordre inverse de la dépose.

Veiller à visser l'unité de surcharge (Q1) aussi loin que possible dans l'écrou de régulation (Q) (filetage gauche).

Faire attention à la position de montage!

La bague graduée (C) en orientant le repère (C1) vers la droite.

II. Élément thermostatique (X), voir volet III fig. [11], [12] et [13].

Le montage s'effectue dans l'ordre inverse de la dépose.

III. Tête en céramique (J), voir volet III, fig. [11], [12] et [13].

Le montage s'effectue dans l'ordre inverse de la dépose.

Faire attention à la position de montage!

Pièces de rechange, voir volet II (* = accessoires spéciaux).

Entretien

Les indications relatives à l'entretien de cette robinetterie figurent sur la notice jointe à l'emballage.

E

Instalación



Tener siempre en cuenta el cuerpo empotrable montado, véanse páginas desplegadas II.

- Enlucir por completo la pared y alicatarla hasta el patrón de montaje. Estanqueizar además los orificios de la pared, para que no entre agua de salpicaduras.
- Llaguear oblicuamente hacia afuera el alicatado puesto con mortero.
- En caso de paredes prefabricadas, estanqueizar con un producto elástico.

Cerrar las llaves de paso del agua fría y del agua caliente.

- Sacar el patrón de montaje, véase la página desplegada I, fig. [1].
- Extraer la horquilla (A) y quitar el anillo de tope (B).
- Encajar el anillo de tope (C) adjunto con la marca (C1) mirando hacia la derecha, introducir la horquilla (A) y encajar el casquillo (D), véase la fig. [2].
- Enroscar el soporte (E) y encajar el casquillo (F) véase la fig. [3].
- Engrasar las juntas (G1) del soporte del rosetón (G2) con la grasa especial para grifería suministrada, introducir el soporte del rosetón (G2) y fijarlo con los tornillos (K), véase la fig. [4].
- Encajar el rosetón (G).

Abrir las llaves de paso del agua fría y del agua caliente.

Si el termostato está montado demasiado hacia adentro, la profundidad de montaje puede incrementarse 27,5mm con un set de prolongación (véase Piezas de recambio, páginas desplegadas II, núm. de pedido: 47 653).

Montaje del volante de apertura y cierre y ajuste del tope del economizador, véase la página desplegada I, figs [5] a [7].

- El caudal de agua se limita mediante el tope del economizador (H) que se adjunta, véase la fig. [5].

Para el montaje del volante de apertura y cierre, procédase de la forma siguiente:

1. Cerrar la montura de discos cerámicos (J) mediante giro hacia la derecha.
2. Encajar el economizador (H) en la posición deseada. Para el posible margen de ajuste, véase la fig. [6]
3. Encajar el anillo graduado (M1), véase la fig. [7].
4. Colocar el aislante estriado (L).
5. Encajar el volante de apertura y cierre (M) de tal manera que el pulsador (N) mire hacia arriba.
6. Enroscar el tornillo (O).
7. Colocar la tapa (P).

Si se desea un mayor caudal de agua, podrá sobrepasarse el tope accionando el pulsador (N).

Ajuste

Montaje de la empuñadura de termostato y ajuste de la temperatura, véase la página desplegada III, figs. [8] y [9].

- Antes de la puesta en servicio, si la temperatura del agua mezclada medida en el punto de consumo difiere de la temperatura teórica ajustada en el termostato.
 - Después de cualquier trabajo de mantenimiento en el termoelemento.
1. Abrir la válvula de cierre y medir con termómetro la temperatura del agua que sale, véase la fig. [8].

2. Girar la tuerca de regulación (Q) hacia la derecha o hacia la izquierda, hasta que el agua que sale haya alcanzado los 38 °C.

3. Encajar el anillo graduado (R1), véase la fig. [9].

4. Encajar la empuñadura para la regulación de temperatura (R) de tal manera que el pulsador (V) mire hacia arriba.

5. Enroscar el tornillo (S).

6. Colocar la tapa (T).

Conexión invertida (caliente al lado derecho - frío al lado izquierdo).

Cambiar el termoelemento (W), véase piezas de recambio, páginas desplegadas II, núm. de pedido: 47 657 (1/2").

Limitación de la temperatura

La gama de temperaturas está limitada a 38 °C mediante el tope de seguridad.

Si se desea una mayor temperatura, se puede sobrepasar el límite de 38 °C accionando el pulsador (V), véase la fig. [9].

Tope limitador de temperatura

Si el tope limitador de temperatura debe estar en 43 °C, utilizar la empuñadura Núm. de pedido.: 47 757 (véase Piezas de recambio, página desplegada II).

Atención en caso de peligro de helada

Al vaciar la instalación de la casa los termostatos deberán vaciarse aparte, pues en las acometidas del agua fría y del agua caliente hay válvulas antirretorno.

Deberán desenroscarse todos los componentes de los termostatos junto con las válvulas antirretorno.

Mantenimiento

Revisar todas las piezas, limpiarlas, sustituir las de ser necesario, y engrasarlas con grasa especial para grifería.

Cerrar las llaves de paso del agua fría y del agua caliente.

I. Termoelemento (W), véase la página desplegada III, fig. [10].

Después de cada operación de mantenimiento en el termoelemento es necesario realizar un ajuste (véase Ajuste).

El montaje se efectúa en el orden inverso.

Prestar atención a que la unidad de sobrecarga (Q1) sea enroscada lo más adentro posible en la tuerca de regulación (Q) (rosca a la izquierda).

¡Mantenga la posición correcta de montaje!

Colocar el anillo de tope (C) con la marca (C1) mirando hacia la derecha.

II. Válvula antirretorno (X), véase página desplegada III figs. [11], [12] y [13].

El montaje se efectúa en el orden inverso.

III. Montura de discos cerámicos (J), véase la página desplegada III, figs. [11], [12] y [13].

El montaje se efectúa en el orden inverso.

¡Mantenga la posición correcta de montaje!

Piezas de recambio, véanse las páginas desplegadas II (* = accesorios especiales).

Cuidados

Las instrucciones para los cuidados de esta grifería se encuentran en las instrucciones de conservación adjuntas.



Installazione



Fare assolutamente attenzione al corpo da incasso, vedere risvolto di copertina II.

- Rifinire la parete e applicare le piastrelle fino alla dima di montaggio. Proteggere le aperture nella parete dagli spruzzi d'acqua.
- Per le piastrelle applicate nella malta, chiudere le fessure con smussatura verso l'esterno.
- Per pareti prefabbricate chiudere le fessure con mastice non indurente.

Chiudere le entrate dell'acqua calda e fredda.

- Togliere la dima di montaggio, vedere il risvolto di copertina I fig. [1].
- Estrarre il fermaglio (A) ed estrarre l'anello di arresto (B).
- Applicare l'anello di arresto accluso (C) con la marcatura (C1) rivolta verso destra, inserire il fermaglio (A) e la boccola (D), vedere fig. [2].
- Avvitare il supporto (E) e inserire la boccola (F), vedere fig. [3].
- Lubrificare le guarnizioni (G1) del portarosetta (G2) con il grasso speciale in dotazione, inserire il portarosetta (G2) e serrare con le viti (K), vedere fig. [4].
- Inserire la rosetta (G).

Aprire l'entrata dell'acqua fredda e calda.

Se il termostatico è incassato troppo profondamente, è possibile compensare la profondità interna di 27,5mm mediante una prolunga (vedere i pezzi di ricambio nel risvolto di copertina II, n. di codice: 47 653).

Montaggio della manopola di chiusura e regolazione del dispositivo di risparmio, vedere il risvolto di copertina I fig. da [5] a [7].

- La quantità d'acqua viene limitata dal dispositivo di risparmio (H), vedere fig. [5].

Per il montaggio della manopola di chiusura attenersi a quanto segue:

1. Chiudere la testina in ceramica (J) girandola verso destra.
 2. Inserire il dispositivo di risparmio (H) nella posizione desiderata.
- Gamma di regolazione possibile, vedere fig. [6].
3. Inserire l'anello graduato (M1), vedere fig. [7].
 4. Inserire l'adattatore godronato (L).
 5. Inserire la manopola di chiusura (M), in modo che il tasto (N) sia rivolto verso l'alto.
 6. Avvitare la vite (O).
 7. Applicare il cappuccio di copertura (P).

Se si desidera più acqua, premere il tasto (N) per superare l'arresto.

Taratura

Per il montaggio della manopola di controllo della temperatura e la regolazione della temperatura, vedere Risvolto di copertina III, fig. [8] e [9].

- Da effettuare prima della messa in esercizio se la temperatura dell'acqua miscelata, misurata sulla bocca di uscita, si scosta da quella nominale regolata sul termostatico.
 - Da effettuare dopo ogni manutenzione del termoelemento.
1. Aprire la valvola di intercettazione e misurare la temperatura dell'acqua che fuoriesce con un termometro, vedere fig. [8].

2. Ruotare il dado di regolazione (Q) a destra oppure a sinistra, fino a quando la temperatura dell'acqua in uscita non abbia raggiunto i 38 °C.
3. Inserire l'anello graduato (R1), vedere fig. [9].
4. Inserire la maniglia di controllo/selezione della temperatura (R), in modo che il tasto (V) sia rivolto in alto.
5. Avvitare la vite (S).
6. Applicare il cappuccio di copertura (T).

Raccordi invertiti (caldo a destra - freddo a sinistra).

Sostituire il termoelemento (W), vedere il risvolto di copertina II, n. di codice: 47 657 (1/2").

Limitazione di temperatura

L'intervallo di temperatura è limitato a 38 °C mediante il blocco di sicurezza.

Se si desidera una temperatura più alta, premere il tasto (V) per superare il limite dei 38 °C, vedere fig. [9].

Limitatore di temperatura con blocco

Se il limitatore di temperatura con blocco deve essere a 43 °C, utilizzare la manopola, n. di codice: 47 757 (vedere i pezzi di ricambio nel risvolto di copertina II).

Avvertenze in caso di gelo

In caso di svuotamento dell'impianto domestico, è necessario svuotare separatamente i termostatici, dato che nei raccordi dell'acqua calda e di quella fredda vi sono dei dispositivi anti-riflusso.

In casi del genere, smontare interamente i termoelementi e i dispositivi anti-riflusso.

Manutenzione

Controllare e pulire tutti i componenti, eventualmente sostituire quelli difettosi e lubrificare con grasso speciale per rubinetti.

Chiudere le entrate dell'acqua calda e fredda.

I. Termoelemento (W), vedere risvolto di copertina III, fig. [10].

Dopo ogni operazione di manutenzione del termoelemento è necessario eseguire una nuova taratura (vedere Taratura).

Eseguire il montaggio in ordine inverso.

Fare attenzione ad avvitare l'elemento (Q1) in modo che entri il più possibile nel dado di regolazione (Q) (filettatura sinistrorsa).

Rispettare le posizioni di montaggio.

Inserire l'anello di arresto (C) con la marcatura (C1) rivolta verso destra.

II. Dispositivo anti-riflusso (X), vedere risvolto di copertina III, fig. [11], [12] e [13].

Eseguire il montaggio in ordine inverso.

III. Testina in ceramica (J), vedere risvolto di copertina III, fig. [11], [12] e [13].

Eseguire il montaggio in ordine inverso.

Rispettare le posizioni di montaggio .

Per i pezzi di ricambio, vedere il risvolto di copertina II (* = accessori particolari).

Manutenzione ordinaria

Le istruzioni per la manutenzione ordinaria del presente rubinetto sono riportate nei fogli acclusi.



Installeren



Let te allen tijde op het ingebouwde inbouwhuis, zie uitvouwbaar blad II.

- Bepleister de muur en breng tegels aan tot tegen de inbouwsjabloon. Bescherm de muuropeningen tegen spatwater.

- Voeg de in mortel gelegde tegels.
- Dicht prefabwanden met elastische middelen.

Koud- en warmwatertoevoer afsluiten.

- Verwijder de inbouwsjabloon, zie uitvouwbaar blad I afb. [1].
- Trek de klem (A) eruit en trek de aanslagring (B) eraf.
- Steek de meegeleverde aanslagring (C) met markering (C1) naar rechts wijzend erop, steek klem (A) erin en steek huls (D) erop, zie afb. [2].
- Schroef de houder (E) vast en steek de huls (F) erop, zie afb. [3].
- Vet de pakkingen (G1) van de rozethouder (G2) met het bijgeleverde armaturenvet in, schuif de rozethouder (G2) erop en bevestig deze met schroeven (K), zie afb. [4].
- Steek de rozet (G) erop.

Open de koud- en warmwatertoevoer.

Als de thermostaat te diep is ingebouwd, kunt u de inbouwdiepte met de verlengstukset 27,5mm vergroten (zie Reserveonderdelen uitvouwbaar blad II, bestelnr.: 47 653).

Zie voor de montage van de afsluitknop en het instellen van de spaaraanslag, uitvouwbaar blad I afb. [5] t/m [7].

- De waterhoeveelheid wordt door de meegeleverde spaaraanslag (H) begrensd, zie afb. [5].

Voor de montage van de afsluitknop gaat u als volgt te werk:

1. Sluit het keramisch bovendeele (J) door rechts te draaien.
2. Plaats de spaaraanslag (H) in de gewenste stand. Mogelijk regelbereik, zie afb. [6].
3. Steek de schaalring (M1) erop, zie afb. [7].
4. Steek de gekartelde adapter (L) erop.
5. Steek afsluitknop (M) zodanig erop, dat de knop (N) naar boven wijst.
6. Schroef de schroef (O) vast.
7. Steek de afdekkap (P) erop.

Wanneer u een grotere doorstromingshoeveelheid wenst, kunt u met een druk op de knop (N) de aanslag worden overschreden.

Afstellen

Montage van thermostaatknop en temperatuur instellen, zie uitvouwbaar blad III afb. [8] en [9].

- Vóór de ingebruikneming, wanneer de aan het tappunt gemeten mengwatertemperatuur afwijkt van de op de thermostaat ingestelde temperatuur.
- Telkens wanneer onderhoud is gepleegd aan het thermoelement.

1. Open de kraan en meet de temperatuur van het uitstromende water met een thermometer, zie afb. [8].
2. Draai de regelmoer (Q) naar rechts of links tot het uitstromende water een temperatuur van 38 °C heeft bereikt.
3. Steek de schaalring (R1) erop, zie afb. [9].

4. Steek de temperatuurgreep (R) zodanig erop, dat de knop (V) naar boven wijst.

5. Schroef de schroef (S) vast.

6. Steek de afdekkap (T) erop.

Als de aansluiting in spiegelbeeld (warm rechts - koud links) is.

Vervang het thermo-element (W), zie Reserveonderdelen uitvouwbaar blad II, bestelnr.: 47 657 (1/2").

Temperatuurbegrenzing

Het temperatuurbereik wordt door de veiligheidsblokkering op 38 °C begrensd.

Is een hogere temperatuur wenselijk, dan kan de 38 °C-grens worden overschreden door de knop (V) in te drukken, zie afb. [9].

Temperatuureindaanslag

Als de temperatuureindaanslag bij 43 °C moet liggen, greep bestelnr.: 47 757 (zie Reserveonderdelen uitvouwbaar blad II) gebruiken.

Attentie bij vorst

Bij het aftappen van de waterleidinginstallatie dienen de thermostaten apart te worden afgetapt, omdat zich in de koud- en warmwataansluiting terugslagkleppen bevinden. Hierbij moeten het complete thermostaatelement en de terugslagkleppen worden verwijderd.

Onderhoud

Controleer en reinig alle onderdelen. Vervang onderdelen indien nodig. Vet de onderdelen met speciaal vet in.

Koud- en warmwatertoevoer afsluiten.

I. Thermo-element (W), zie uitvouwbaar blad III, afb. [10].

Na elk onderhoud aan het thermo-element moet u dit opnieuw afstellen (zie Afstellen).

De onderdelen worden in omgekeerde volgorde gemonteerd.

Let erop, dat de overbelastingseenheid (Q1) zover mogelijk in de regelmoer (Q) wordt geschroefd (linkse schroefdraad).

Inbouwposities in acht nemen!

Steek de aanslagring (C) met de markering (C1) naar rechts wijzend erop.

II. Terugslagklep (X), zie uitvouwbaar blad III afb. [11], [12] en [13].

De onderdelen worden in omgekeerde volgorde gemonteerd.

III. Keramisch bovendeele (J), zie uitvouwbaar blad III, afb. [11], [12] en [13].

De onderdelen worden in omgekeerde volgorde gemonteerd.

Inbouwposities in acht nemen!

Reserveonderdelen, zie uitvouwbaar blad II (* = speciaal toebehoren).

Reiniging

De aanwijzingen voor de reiniging van deze kraan vindt u in het bijgaande onderhoudsvoorschrift.



Installation



Beakta ovillkorligen den inbyggda iväggenheten, se utvikningssida II.

- Putsa färdigt väggen och kakla fram till monteringsmallen. Täta öppningarna i väggen mot stänkvatten.
- Foga fogarna snett utåt vid kakel som kaklats med bruk.
- Täta färdiga väggar med elastiskt medel.

Stäng av kallvatten- och varmvattentillobbet.

- Ta bort monteringsmallen, se utvikningssida I fig. [1].
- Dra ut klämman (A), och anslagsringen (B).
- Sätt på den bifogade anslagsringen (C) med markeringen (C1) pekande åt höger, stick in klämman (A) och sätt på hylsan (D), se fig. [2].
- Skruva fast hållaren (E) och sätt på hylsan (F), se fig. [3].
- Smörj tätningen (G1) för täckbrickans hållare (G2) med det medskickade smörjfettet, skjut på täckbrickans hållare (G2) och fäst med skruvarna (K), se fig. [4].
- Sätt på täckbrickan (G).

Öppna kallvatten- och varmvattentillförseln.

Om termostaten är inbyggd för djupt, så kan monteringsdjupet förstoras med en förlängningssats på 27,5mm (se Reservdelar utvikningssida II, best.-nr 47 653).

Montering av avstängningsgrepp och inställning av ekonomianslag, se utvikningssida I, fig. [5] till [7].

- Vattenmängden begränsas av det medskickade ekonomianslaget (H), se fig. [5].

Vid montering av avstängningsgreppet görs som följer:

1. Stäng keramiköverdelen (J) genom att vrida åt höger.
 2. Fäst ekonomianslaget (H) i önskat läge.
- Möjligt inställningsområde, se fig. [6].
3. Sätt på skalringen (M1), se fig. [7].
 4. Sätt på räffeladaptorn (L).
 5. Fäst avstängningsgreppet (M), så att knappen (N) pekar uppåt.
 6. Skruva fast skruven (O).
 7. Fäst täcklocket (P).

Om en större vattenmängd önskas, kan anslaget överskridas genom att man trycker på knappen (N).

Justering

Montering av termostatgreppet och temperaturinställningen, se utvikningssida III, fig. [8] och [9].

- Före första användningen, om den vid tappstället uppmätta blandvattentemperaturen avviker från termostatinställningen.
 - Efter varje underhåll på termoelementet.
1. Öppna avstängningsventilen och mät temperaturen på vattnet som rinner ut med en termometer, se fig. [8].
 2. Vrid reglermuttern (Q) åt höger resp. åt vänster tills vattnet som rinner ut har uppnått 38 °C.
 3. Sätt på skalringen (R1), se fig. [9].
 4. Fäst temperaturväljaren (R), så att knappen (V) pekar uppåt.
 5. Skruva fast skruven (S).
 6. Fäst täcklocket (T).

Sidovänd anslutning (varmt höger - kallt vänster).

Byt ut termoelementet (W), se reservdelar utvikningssida II, best.-nr 47 657 (1/2").

Temperaturbegränsning

Temperaturen begränsas av säkerhetsspärren vid 38 °C. Om en högre temperatur önskas, kan 38 °C-spärren överskridas genom att man trycker på knappen (V), se fig. [9].

Temperaturbegränsningsanslag

Om temperaturbegränsningsanslaget ska ligga vid 43 °C, använd grepp best.-nr 47 757, (se Reservdelar utvikningssida II).

Vid risk för frost

Töms husanläggningen är det viktigt att tömma termostaterna separat, eftersom det finns backflödesspärren monterade i kallvatten- och varmvattenanslutningen.

På termostaterna ska de kompletta termostatsatserna och backflödesspärren skruvas ut.

Underhåll

Kontrollera alla delar, rengör dem, byt ut dem vid behov och smörj dem med special-blandarfett.

Stäng av kallvatten- och varmvattentillobbet.

I. Termoelement (W), se utvikningssida III, fig. [10].

Efter varje underhåll av termoelement krävs en ny justering (se Justering).

Monteringen sker i omvänd ordningsföljd.

Kontrollera att överbelastningsenheten (Q1) skruvas in så mycket som möjligt i reglermuttern (Q) (vänstergånga).

Observera monteringslägena!

Sätt på anslagsringen (C) med markeringen (C1) vänd uppåt.

II. Backflödesspär (X), se utvikningssida III, fig. [11], [12] och [13].

Monteringen sker i omvänd ordningsföljd.

III. Keramiköverdel (J), se utvikningssida III, fig. [11], [12] och [13].

Monteringen sker i omvänd ordningsföljd.

Observera monteringslägena!

Reservdelar, se utvikningssidan II (* = extra tillbehör).

Skötsel

Underhålltips för denna blandare finns i den bifogade Underhållanvisningen.



Installation



Vær opmærksom på det indmurede element, se foldeside II.

- Puds væggen færdig, og sæt fliser op til monterings skabelonen. Tætn vægåbningerne mod vandstænk.
- Fliser, der lægges i mørtel, fuges skråt udad.
- Præfabrikerede vægge tætnes med elastiske midler.

Luk for koldt- og varmtvandstilførslen.

- Fjern monteringskabelonen, se foldeside I, ill. [1].
- Træk klemmen (A) ud, og træk stopringen (B) af.
- Sæt den vedlagte stopring (C) på, så markeringen (C1) peger til højre, sæt klemmen (A) i, og sæt bøsningen (D) på, se ill. [2].
- Skru holderen (E) på, og sæt bøsningen (F) på, se ill. [3].
- Smør pakningerne (G1) til rosetholderen (G2) ind i det vedlagte armaturfedt, skub rosetholderen (G2) på, og fastgør den med skruerne (K), se ill. [4].
- Sæt rosetten (G) på.

Åbn for koldt- og varmtvandstilførslen.

Er termostaten monteret for dybt, kan monteringsdybden forøges med 27,5mm vha. et forlængelsessæt (se Reservedele, foldeside II, bestillingsnummer: 47 653).

Montering af spærregrebet og indstilling af sparestoppet, se foldeside I, ill. [5] til [7].

- Vandmængden begrænses af det vedlagte sparestop (H), se ill. [5].

Spærregrebet monteres således:

1. Luk den keramiske overdel (J) ved at dreje den til højre.
2. Sæt sparestoppet (H) på i den ønskede position. Muligt indstillingsområde, se ill. [6].
3. Sæt skalaringen (M1) på, se ill. [7].
4. Sæt fugeadapteren (L) på.
5. Sæt spærregrebet (M) på, så tasten (N) peger opad.
6. Skru skruen (O) i.
7. Sæt dækkappen (P) på.

Ønskes der en større vandmængde, kan stoppet overskrides ved at trykke tasten (N) ind.

Justering

Montering af termostatgrebet og temperaturindstillingen, se foldeside III, ill. [8] og [9].

- Inden ibrugtagning, hvis den målte blandingsvandtemperatur ved tapstedet afviger fra den temperatur, der er indstillet på termostaten.
 - Efter alt vedligeholdelsesarbejde på termoelementet.
1. Åbn for spærreventilen, og mål vha. termometret temperaturen på det vand, der løber ud, se ill. [8].
 2. Drej reguleringsmøtrikken (Q) til højre eller venstre, til vandet, der løber ud, er 38 °C.
 3. Sæt skalaringen (R1) på, se ill. [9].
 4. Sæt temperaturindstillingen (R) på, så tasten (V) peger opad.
 5. Skru skruen (S) i.
 6. Sæt dækkappen (T) på.

Spejlvendt tilslutning (varmt til højre - koldt til venstre). Udskift termoelementet (W), se Reservedele, foldeside II, bestillingsnummer: 47 657 (1/2").

Temperaturbegrænsning

Temperaturområdet begrænses til 38 °C af sikkerheds spærren.

Ønskes der en højere temperatur, kan 38 °C-spærren overskrides ved at trykke tasten (V) ned, se ill. [9].

Temperaturbegrænser

Hvis temperaturen skal begrænses til 43 °C, anvendes grebet, bestillingsnummer: 47 757 (se Reservedele, foldeside II).

Bemærk ved fare for frost

Når husets anlæg tømmes, skal termostaterne tømmes separat, da der sidder kontraventiler i koldt- og varmtvandstilslutningen.

De komplette termostatindsatser og kontraventilerne i termostaterne skal skrues ud.

Vedligeholdelse

Kontrollér alle dele, rens dem, udskift dem evt., og smør dem med specielt armaturfedt.

Luk for koldt- og varmtvandstilførslen.

I. Termoelement (W), se foldeside III, ill. [10].

Efter alt vedligeholdelsesarbejde på termoelementet skal der justeres (se Justering).

Monteringen foretages i omvendt rækkefølge.

Overbelastningsenheden (Q1) skal skrues så langt som muligt ind i reguleringsmøtrikken (Q) (venstregevind).

Vær opmærksom på monteringspositionen!

Sæt stopringen (C) på, så markeringen (C1) peger til højre.

II. Kontraventil (X), se foldeside III, ill. [11], [12] og [13].

Monteringen foretages i omvendt rækkefølge.

III. Keramisk overdel (J), se foldeside III, ill. [11], [12] og [13].

Monteringen foretages i omvendt rækkefølge.

Vær opmærksom på monteringspositionen!

Reservedele, se foldeside II (* = specialtilbehør).

Pleje

Anvisningerne vedrørende pleje af dette armatur er anført i vedlagte vedligeholdelsesvejledning.



Installering



Vær oppmerksom på innbyggingsenheten, se utbrettside II.

- Puss ferdig veggen, og legg fliser frem til monteringsjablonen. Tett veggåpningene mot vannsprut.
- Fliser som er lagt i mørtel, fuges skrått utover.
- Monteringsklare vegger tettes med elastisk middel.

Steng kaldt- og varmtvannstilførselen.

- Fjern monteringsjablonen, se utbrettside I, bilde [1].
- Skru ut reguleringsmutteren (A), og trekk av anslagsringen (B).
- Sett på den medfølgende anslagsringen (C) med markeringen (C1) mot høyre, sett på klemmen (A) og hylsen (D), se bilde [2].
- Skru på festet (E), og sett på hylsen (F), se bilde [3].
- Smør tetningen (G1) til rosettholderen (G2) med armaturfettet som følger med, skyv rosettholderen (G2) på og fest med skruene (K), se bilde [4].
- Sett på rosetten (G).

Åpne kaldt- og varmtvannstilførselen.

Dersom termostaten er montert for langt ned, kan monteringsdybden økes med 27,5mm med et forlengelsessett (se reservedeler på utbrettside II, best. nr.: 47 653).

Montering av sperregrepet og justering av spareanslaget, se utbrettside I, bilde [5] til [7].

- Vannmengden begrenses med medfølgende spareanslag (H), se bilde [5].

Gjør slik når sperregrepet skal monteres:

1. Lukk keramikkoverdelen (J) ved å dreie mot høyre.
2. Sett på spareanslaget (H) i ønsket posisjon.

Mulig justeringsområde, se bilde [6].

3. Sett på skalaringen (M1), se bilde [7].
4. Sett på rilleadapteren (L).
5. Sett på sperregrepet (M) slik at knappen (N) peker opp.
6. Skru inn skruen (O).
7. Sett på dekselkappen (P).

Hvis det ønskes en større vannmengde, kan anslaget overskrides ved å trykke på knappen (N).

Justering

Montering av termostatgrep og temperaturjustering, se bilde [8] og [9] på utbrettside III.

- Før bruk dersom blandevanntemperaturen, målt ved tappestedet, avviker fra den nominelle temperaturen som er innstilt på termostaten.
 - Hver gang det er utført vedlikehold på termoelementet.
1. Åpne sperreventilen, og mål temperaturen på vannet som renner ut med termometer, se bilde [8].
 2. Drei reguleringsmutteren (Q) mot høyre eller venstre til det rennende vannet har en temperatur på 38 °C.
 3. Sett på skalaringen (R1), se bilde [9].
 4. Sett på temperaturvelgeren (R) slik at knappen (V) peker opp.
 5. Skruen (S) skrues inn.
 6. Sett på dekselkappen (T).

Speilvendt tilkobling (varmt til høyre – kaldt til venstre).

Utskifting av termoelement (W), se reservedeler på utbrettside II, best. nr.: 47 657 (1/2").

Temperaturbegrensning

Temperaturområdet begrenses av sikkerhetssperren til 38 °C. Dersom høyere temperatur ønskes, kan 38 °C-sperren overskrides ved å trykke på knappen (V), se bilde [9].

Temperatursperre

Hvis temperatursperren skal være på 43 °C, skal grep med best. nr.: 47 757 brukes (se reservedeler på utbrettside II).

Viktig ved fare for frost

Ved tømning av husanlegget må termostaten tømmes separat fordi det er montert tilbakeslagsventiler i kaldt- og varmtvannstilkoblingen.

På termostaten må de komplette termostatinnsettene og tilbakeslagsventilene skrues ut.

Vedlikehold

Alle deler kontrolleres, rengjøres, skiftes ut om nødvendig og smøres inn med spesial-armaturfett.

Steng kaldt- og varmtvannstilførselen.

I. Termoelement (W), se utbrettside III, bilde [10].

Justering er nødvendig hver gang det er utført vedlikehold på termoelementet (se justering).

Monter i motsatt rekkefølge.

Pass på at overlastenheten (Q1) skrues så langt inn i reguleringsmutteren som mulig (Q) (venstregjenger).

Pass på plasseringen!

Sett på anslagsringen (C) med markeringen (C1) mot høyre.

II. Tilbakeslagsventil (X), se utbrettside III, bilde [11] , [12] og [13].

Monter i motsatt rekkefølge.

III. Keramikkoverdel (J), se utbrettside III, bilde [11] , [12] og [13].

Monter i motsatt rekkefølge.

Pass på plasseringen!

Reservedeler, se utbrettside II (* = ekstratilbehør).

Pleie

Informasjon om pleie av denne armaturen finnes i vedlagte pleiveiledning.



Asennus



Huomaa ehdottomasti asennettu piiloasennusosa, ks. kääntöpuolen sivu II.

- Rappaa seinä valmiiksi ja laatoita se asennuslevyyn asti. Tiivistä samalla seinän raot roiskuvan veden varalta.
- Laastiin asetettujen laattojen yhteydessä saumat on tiivistettävä vinosti ulospäin.
- Valmiiden seinien yhteydessä tiivistetään joustavilla aineilla.

Sulje kylmän ja lämpimän veden tulo.

- Poista asennuskaavain, ks. kääntöpuolen sivu I kuva [1].
- Poista sokka (A) ja vedä rajoitinrenkas (B) irti.
- Paina mukana oleva rajoitinrenkas (C) paikalleen merkin (C1) osoittaessa oikealle, kiinnitä sokka (A) ja holkki (D), ks. kuva [2].
- Kierrä pidin (E) kiinni ja paina holkki (F) paikalleen, ks. kuva [3].
- Rasvaa peitelaatan pidikkeen (G2) tiivisteet (G1) oheisella erikoisrasvalla, työnnä peitelaatan pidike (G2) paikalleen ja kiinnitä ruuveilla (K), ks. kuva [4].
- Paina peitelaatta (G) paikalleen.

Avaa kylmän ja lämpimän veden tulot.

Jos termostaatti on asennettu liian syväälle, asennussyvyyttä voidaan suurentaa jatkosarjalla 27,5mm (katso Varaosat kääntöpuolen sivulla II, tilaus-nro: 47 653).

Sulkukahvan asennus ja virtaaman rajoittimen asennus

, ks. kääntöpuolen sivu I kuvat [5] - [7].

- Veden virtauksen määrää rajoitetaan mukana seuraavalla virtaaman rajoittimella (H), ks. kuva [5].

Sulkukahvan asentamiseksi on meneteltävä seuraavalla tavalla:

1. Sulje keraaminen sulkku (J) kiertämällä sitä oikealle.
 2. Laita virtaaman rajoitin (H) haluamassasi asennossa paikalleen.
- Mahdollinen säätöalue, ks. kuva [6].
3. Paina asteikkorenkas (M1) päälle, ks. kuva [7].
 4. Aseta ura-adapteri (L) paikalleen.
 5. Laita sulkukahva (M) paikalleen siten, että painike (N) osoittaa ylös.
 6. Kierrä ruuvi (O) kiinni.
 7. Paina suojakansi (P) paikalleen.

Jos haluat lisätä vesimäärää, voit ohittaa rajoituksen painamalla painiketta (N).

Säätö

Lämpötilan säätökahvan asennus ja lämpötilan säätö

, ks. kääntöpuolen sivu III, kuvat [8] ja [9].

- Ennen käyttöönottoa, jos sekoitetun veden mitattu lämpötila poikkeaa termostaatilla säädetyistä ohjelämpötilasta.
 - Aina termostaatin huollon jälkeen.
1. Avaa sulkuventtiili ja mittaa virtaavan veden lämpötila lämpömittarilla, ks. kuva [8].
 2. Kierrä säätömutteria (Q) oikealle tai vasemmalle, kunnes virtaavan veden lämpötila on 38 °C.
 3. Paina asteikkorenkas (R1) päälle, ks. kuva [9].
 4. Aseta lämpötilan valintakahva (R) paikalleen siten, että painike (V) osoittaa ylöspäin.

5. Kierrä ruuvi (S) kiinni.
6. Laita suojakansi (T) paikalleen.

Päinvastainen liitäntä (lämmin oikealla - kylmä vasemmalla).
Vaihda termostaatti (W), ks. Varaosat kääntöpuolen sivu II, tilaus-nro: 47 657 (1/2").

Lämpötilan rajoitus

Turvarajoitin rajoittaa lämpötilan 38 °C tasolle.
Mikäli haluat korottaa lämpötilaa, voit ylittää 38 °C -rajoituksen painamalla painiketta (V), ks. kuva [9].

Lämpötilanrajoitin

Jos lämpötilarajaksi halutaan 43 °C, käytä kahvaa, tilaus-nro: 47 757 (ks. Varaosat kääntöpuolen sivulla II).

Pakkasen varalta huomioitava

Kun tyhjennät talon putkistot, termostaatit on tyhjennettävä erikseen, koska kylmä- ja lämminvesiliitännöissä on takaiskuventtiilit.
Termostaateista täytyy ruuvata irti kaikki termostaattiosat ja takaiskuventtiilit.

Huolto

Tarkasta kaikki osat, puhdista tai vaihda tarvittaessa ja rasvaa erikoisrasvalla.

Sulje kylmän ja lämpimän veden tulo.

I. Termostaatti (W)

, ks. kääntöpuolen sivu III, kuva [10].

Jokaisen termostaatille tehdyn huollon jälkeen on tarpeen suorittaa säätö (ks. Säätö).

Osat asennetaan päinvastaisessa järjestyksessä.

Huomaa, että ylikuormitusyksikkö (Q1) tulee kiertää mahdollisimman pitkälle säätömutteriin (Q) (vasenkätinen kierre).

Huomaa osien asento!

Paina rajoitinrenkas (C) paikalleen merkin (C1) osoittaessa oikealle.

II. Takaiskuventtiili (X)

, ks. kääntöpuolen sivu III, kuvat [11], [12] ja [13].

Osat asennetaan päinvastaisessa järjestyksessä.

III. Keraaminen sulkku (J)

, ks. kääntöpuolen sivu III, kuvat [11], [12] ja [13].

Osat asennetaan päinvastaisessa järjestyksessä.

Huomaa osien asento!

Varaosat, ks. kääntöpuolen sivu II (* = lisätarvike).

Hoito

Tämän hanan hoitoa koskevat ohjeet on annettu mukana olevassa hoito-oppaassa.



Instalacja



Należy koniecznie zwrócić uwagę na wbudowany element podtynkowy, zob. strona rozkładana II.

- Otynkować ścianę i wyłożyć płytkami do krawędzi szablonu montażowego. W czasie tych czynności uszczelnić otwory w ścianie przed bryzgami wody.

- W przypadku układania płytek na zaprawę wykonać fugi sfazowane na zewnątrz.
- W przypadku ścian prefabrykowanych uszczelnić przy pomocy masy uszczelniającej.

Zamknąć doprowadzenia wody zimnej i gorącej.

- Usunąć szablon montażowy, zob. strona rozkładana I rys. [1].
- Wysunąć zacisk (A) i zdjąć pierścień oporowy (B).
- Nałożyć załączony pierścień oporowy (C) z oznaczeniem (C1) skierowanym w prawo, osadzić zacisk (A) i tulejkę (D), zob. rys. [2].
- Wkręcić uchwyt (E) i nałożyć tulejkę (F), zob. rys. [3].
- Przesmarować uszczelki (G1) nośnika rozety (G2) dołączonym smarem do armatur, nasadzić nośnik rozety (G2) i zamocować przy użyciu zestawu mocującego (K), zob. rys. [4].
- Założyć rozetkę (G).

Otworzyć doprowadzenie wody zimnej i gorącej.

Jeśli termostat jest zabudowany zbyt głęboko, to głębokość montażu można powiększyć o 27,5mm, przy pomocy zestawu przedłużającego (zob. części zamienne, strona rozkładana II, nr kat.: 47 653).

Montaż pokrętła odcinającego i nastawienie ogranicznika zużycia wody, zob. strona rozkładana I, rys. [5] do [7].

- Ilość wody można ograniczyć przy pomocy dołączonego ogranicznika przepływu wody (H), zob. rys. [5].

Montaż pokrętła odcinającego należy przeprowadzić w następujący sposób:

1. Zamknąć głowicę ceramiczną (J) poprzez obrót w prawo.
2. Osadzić ogranicznik przepływu wody (H) w wymaganym położeniu.

Możliwy zakres regulacji, zob. rys. [6].

3. Nasadzić pierścień skalowany (M1), zob. rys. [7].
4. Założyć łącznik pierścieniowy (L).
5. Nałożyć pokrętło odcinające (M) w taki sposób, aby przycisk (N) był skierowany w górę.
6. Ponownie wkręcić śrubę (O).
7. Założyć kołpak osłaniający (P).

Jeśli wymagane jest doprowadzenie większej ilości wody można obejść ogranicznik przez naciśnięcie przycisku (N).

Regulacja

Montaż pokrętła termostatu i regulacja temperatury, zob. strona rozkładana III, rys. [8] i [9].

- Przed uruchomieniem, jeżeli temperatura wody mieszanej zmierzona w punkcie czerpalnym różni się od temperatury wody nastawionej na termostacie.
- Po każdorazowej konserwacji termoelementu.

1. Otworzyć zawór odcinający i zmierzyć temperaturę wypływającej wody przy pomocy termometru, zob. rys. [8].
2. Obracać nakrętkę regulacyjną (Q) w prawo lub w lewo, aż temperatura wypływającej wody osiągnie 38 °C.
3. Nasadzić pierścień skalowany (R1), zob. rys. [9].

4. Nałożyć pokrętło termostatu (R) w taki sposób, aby przycisk (V) był skierowany w górę.

5. Wkręcić śrubę (S).

6. Założyć kołpak osłaniający (T).

Podłączenie odwrotne (woda gorąca - str. prawa, zimna - str. lewa).

Wymienić termoelement (W), zob. części zamienne, str. rozkładana II, nr kat.: 47 657 (1/2").

Ograniczenie temperatury

Zakres temperatury wody jest ograniczony przez blokadę bezpieczeństwa do 38 °C.

W przypadku konieczności zapewnienia wyższej temperatury wody możliwe jest zwolnienie blokady dla 38 °C poprzez naciśnięcie przycisku (V), zob. rys. [9].

Ogranicznik temperatury

Jeżeli ogranicznik temperatury ustawiony został na 43 °C, to należy skorzystać z uchwytu nr zam.: 47 757 (zobacz Części zamienne, strona rozkładana II).

W przypadku niebezpieczeństwa wystąpienia mrozu

Podczas opróżniania domowej instalacji wody, termostaty należy opróżniać oddzielnie, bowiem na doprowadzeniach wody gorącej i zimnej osadzone są zawory zwrotne.

W przypadku termostatów należy wykręcić kompletne wkładki termostatowe i zawory zwrotne wody.

Konserwacja

Sprawdzić wszystkie części, oczyścić, ewentualnie wymienić i przesmarować specjalnym smarem do armatur.

Zamknąć doprowadzenia wody zimnej i gorącej.

I. Termoelement (W), zob. strona rozkładana III, rys. [10].

Każdorazowo po zakończeniu konserwacji termoelementu konieczne jest przeprowadzenie regulacji (zob. Regulacja).

Montaż odbywa się w odwrotnej kolejności.

Należy zwrócić uwagę na to, aby zespół przeciążeniowy (Q1) został wkręcony w nakrętkę regulacyjną (Q) tak głęboko, jak to jest możliwe (gwint lewoskrętny).

Należy przestrzegać położenia zabudowy!

Osadzić pierścień oporowy (C) z oznaczeniem (C1) skierowanym w prawo.

II. Zawór zwrotny (X), zob. strona rozkładana III, rys. [11], [12] oraz [13].

Montaż odbywa się w odwrotnej kolejności.

III. Głowica ceramiczna (J), zob. strona rozkładana III, rys. [11], [12] oraz [13].

Montaż odbywa się w odwrotnej kolejności.

Należy przestrzegać położenia zabudowy!

Części zamienne, zob. strona rozkładana II (* - akcesoria specjalne).

Pielęgnacja

Wskazówki dotyczące pielęgnacji armatury zamieszczono w załączonej instrukcji pielęgnacji.

التوصيل العكوس (ساخن على اليمين - بارد على اليسار).
يتم إستبدال العنصر المتأثر بالحرارة (W)، أنظر قطع الغيار على الصفحة المطوية II، رقم الطلبية: 47 657 (1/2").

تحديد درجة الحرارة

يقوم إيقاف الأمان بتحديد نطاق درجة الحرارة على 38 °م.
أما إذا رغبت بدرجة حرارة أعلى يمكنك اجتياز درجة الحرارة المحددة والبالغة 38 °م من خلال الضغط على الزر (V).

إيقاف درجة الحرارة النهائي

إذا رغبت في أن يكون إيقاف درجة الحرارة النهائي عند 43 °م يرجى إستعمال المقبض ذو رقم الطلبية 47 757 (أنظر قطع الغيار على الصفحة المطوية II).

تحذير من خطر الجليد

عند تفريغ أنابيب ومواسير المياه في المنزل يجب تفريغ منظمت حرارة المياه كل على حدة حيث أن طرفي توصيل المياه الباردة والساخنة يحتويان على صمامات منع الإرتداد الخلفي للمياه.

عند منظمت درجة حرارة المياه يجب فك كافة الولانج وصمامات منع الإرتداد الخلفي للمياه وإزالتها.

الصيانة

يتم فحص كافة الأجزاء وتنظيفها وعند اللزوم استبدالها وتشحيمها بشحم خاص بالخلاطات .

أغلق خطي تغذية المياه الباردة والساخنة.

1) العنصر المتأثر بالحرارة (W)،

أنظر الصفحة المطوية III، شكل [10].

بعد كل صيانة تجرى على العنصر المتأثر بالحرارة يجب إجراء عملية الضبط (أنظر فقرة الضبط).

التركيب يتم بالترتيب العكسي.

يرجى مراعاة أنه يجب تثبيت وحدة الحمل الزائد (Q1) داخل صامولة الضبط والتعديل (Q) قدر الإمكان (لولب يساري).

يرجى التأكد من خطوات التركيب السليم!

قم بتركيب حلقة الإيقاف (C) بحيث تشير العلامة (C1) إلى اليمين.

2) صمام منع الإرتداد الخلفي للمياه (X)،

أنظر الصفحة المطوية III، شكل [11], [12] و [13].

التركيب يتم بالترتيب العكسي.

3) جهاز الخلط السيراميكي (J)،

أنظر الصفحة المطوية III، شكل [11], [12] و [13].

التركيب يتم بالترتيب العكسي.

يرجى التأكد من خطوات التركيب السليم!

أنظر الصفحة المطوية II (*) = إضافات خاصة فيما يتعلق بقطع الغيار.

الخدمة والصيانة

إرشادات الخدمة والصيانة الخاصة بهذا الخلط يمكنكم الإطلاع عليها في إرشادات الخدمة والصيانة المرفقة.

التركيب



من الضروري الإنتباه إلى جسم الخلط المركب داخل الجدار، أنظر الصفحة المطوية II.

- قم بتمليط الجدار وتبليطه حتى صفحة المعايرة مع سد فتحات وثقوب الجدار ضد رذاذ المياه.
- عند التبليط باستخدام الملاط يجب عمل الوصلات بين البلاط بطريقة مائلة إلى الخارج.
- في حالة الجدران الجاهزة قم بتغطية الوصلات بمركب دائم وثابت من اللدائن.

أغلق خطي تغذية المياه الباردة والساخنة.

- قم بإزالة صفحة المعايرة، أنظر الصفحة المطوية I، شكل [1].
- إسحب الماسك (A) للخارج وانزع حلقة الإيقاف (B).
- قم بتركيب حلقة الإيقاف المرفقة (C) بحيث تشير العلامة (C1) إلى اليمين، ثم قم بوضع الماسك (A) وتركيب الكم (D)، أنظر الشكل [2].
- قم بتركيب الكتيفة (E) وركب الكم (F)، أنظر الشكل [3].
- قم بتشحيم الحلقات المانعة للتسرب (G1) الخاصة بحامل الوردية (G2) باستخدام الشحم الخاص المرفق لتشحيم الخلاطات ثم قم بوضع حامل الوردية (G2) وثبته بالبراغي (K)، أنظر الشكل [4].
- قم بتركيب الوردية (G).

إفتح خطي تغذية المياه الباردة والساخنة.

إذا تم تركيب منظم درجة الحرارة بعمق كبير داخل الجدار يمكن تمديد عمق التركيب بمقدار 27,5 مم مع إستخدام طقم التمديد (أنظر قطع الغيار على الصفحة المطوية II، رقم الطلبية: 47 653).

تركيب مقبض التحكم في نسبة جريان المياه وضبط إيقاف التوفير.

- أنظر الصفحة المطوية I، شكل [5] إلى [7].
- يتم تحديد كمية المياه المتدفقة بواسطة إيقاف التوفير المرفق (H)، أنظر الشكل [5].
- لتركيب مقبض التحكم في نسبة جريان المياه يرجى إتباع الخطوات التالية:
- 1- أغلق جهاز الخلط السيراميكي (J) عن طريق إدارته إلى اليمين.
- 2- قم بتركيب إيقاف التوفير (H) في الوضع المرغوب.
- بالنسبة لنطاق الضبط الجانز، أنظر الشكل [6].
- 3- قم بتركيب حلقة التدرجات (M1)، أنظر الشكل [7].
- 4- قم بتركيب الوصلة المهايئة المسننة (L).
- 5- قم بتركيب مقبض التحكم في نسبة جريان المياه (M) بحيث يشير الزر (N) إلى الأعلى.
- 6- قم بتثبيت البرغي (O).
- 7- قم بتركيب الغطاء (P).
- أما إذا رغبت بكمية أكبر من المياه عندها يمكنك اجتياز إيقاف من خلال الضغط على الزر (N).

الضبط

تركيب مقبض منظم درجة الحرارة وضبط درجة الحرارة.

- أنظر الصفحة المطوية III، شكل [8] و [9].
- قبل التشغيل، إذا اختلفت درجة حرارة المياه المختلطة التي تم قياسها عند طرف توصيل المياه عن درجة الحرارة المحددة بمنظم درجة حرارة المياه.
- بعد كل صيانة تجرى على العنصر المتأثر بالحرارة.
- 1- إفتح صمام الإيقاف وقم بقياس درجة حرارة المياه الخارجة بمساعدة مقياس حرارة، أنظر الشكل [8].
- 2- قم بإدارة صامولة الضبط والتعديل (Q) إلى اليمين أو اليسار إلى أن تصل درجة حرارة المياه الخارجة 38 °م.
- 3- قم بتركيب حلقة التدرجات (R1)، أنظر الشكل [9].
- 4- قم بتركيب مقبض إختيار درجة الحرارة (R) بحيث يشير الزر (V) إلى الأعلى.
- 5- قم بتثبيت البرغي (S).
- 6- قم بتركيب الغطاء (T).



Εγκατάσταση



Προσέξτε οπωσδήποτε το χωνευτό περίβλημα μίκτη, βλ. αναδιπλούμενες σελίδες II.

- Τοποθετήστε στον τοίχο το επίχρισμα και επιστρώστε το μέχρι το σχέδιο συναρμολόγησης. Στεγανοποιήστε τα ανοίγματα του τοίχου από το νερό ψεκασμού.
- Σε τοίχους που διαθέτουν πλακίδια επικολλημένα με αμμοκονίαμα, το επίχρισμα πρέπει να τοποθετηθεί με κλίση προς τα έξω.
- Σε προκατασκευασμένους τοίχους η μόνωση πρέπει να γίνει με ελαστικά υλικά.

Κλείστε την παροχή κρύου και ζεστού νερού.

- Αφαιρέστε τον οδηγό συναρμολόγησης, βλ. αναδιπλούμενη σελίδα I, εικ. [1].
- Τραβήξτε προς τα έξω το σφιγκτήρα (A) και αφαιρέστε το δακτύλιο τερματισμού (B).
- Περάστε το συνοδευτικό δακτύλιο τερματισμού (C) με την ένδειξη (C1) να δείχνει προς τα δεξιά, περάστε το σφιγκτήρα (A) και το χιτώνιο (D), βλέπε εικ. [2].
- Βιδώστε τη βάση (E) και περάστε το χιτώνιο (F), βλέπε εικ. [3].
- Λιπάνετε τα στεγανοποιητικά (G1) της βάσης της ροζέτας (G2) με το ειδικό λιπαντικό μπαταριών που περιλαμβάνεται στη συσκευασία, περάστε τη βάση της ροζέτας (G2) και στερεώστε την με τις βίδες (K), βλέπε εικ. [4].
- Περάστε τη ροζέτα (G).

Ανοίξτε την παροχή κρύου και ζεστού νερού.

Εάν ο θερμοστάτης έχει τοποθετηθεί σε μεγάλο βάθος, το βάθος τοποθέτησης μπορεί να επεκταθεί κατά 27,5mm με το σετ προέκτασης (βλ. αναδιπλούμενη σελίδα II, κωδ. παραγγελίας: 47 653).

Τοποθέτηση της λαβής διακοπής λειτουργίας και ρύθμιση του διακόπτη οικονομίας, βλ. αναδιπλούμενη σελίδα I, εικ. [5] μέχρι [7].

- Η ποσότητα του νερού μπορεί να περιοριστεί με τη χρήση του συνημμένου διακόπτη οικονομίας (H), βλέπε εικ. [5].

Για τη συναρμολόγηση της λαβής φραγμού ακολουθήστε τα παρακάτω βήματα:

1. Κλείστε τον κεραμικό μηχανισμό (J), στρέφοντάς τον προς τα δεξιά.
 2. Τοποθετήστε το διακόπτη οικονομίας (H) στην επιθυμητή θέση.
- Για το εύρος των δυνατών ρυθμίσεων, δείτε την εικόνα [6].
3. Περάστε το δακτύλιο ρύθμισης (M1), βλέπε εικ. [7].
 4. Περάστε τον προσαρμογέα (L).
 5. Περάστε τη λαβή διακοπής λειτουργίας (M) έτσι ώστε το πλήκτρο (N) να δείχνει προς τα πάνω.
 6. Βιδώστε τη βίδα (O).
 7. Τοποθετήστε το καπάκι (P).

Εάν επιθυμείτε μεγαλύτερη ποσότητα νερού, μπορείτε να παρακάμψετε το φραγμό πατώντας το κουμπί (N).

Ρύθμιση

Συναρμολόγηση της λαβής του θερμοστάτη και ρύθμιση θερμοκρασίας, βλ. αναδιπλούμενη σελίδα III εικ. [8] και [9].

- Πριν τη χρήση, όταν διαφέρει η θερμοκρασία του μικτού νερού στην έξοδο από τη θερμοκρασία που έχει επιλεγεί στο θερμοστάτη.
 - Μετά από κάθε συντήρηση στο στοιχείο θερμοστάτη.
1. Ανοίξτε τη βαλβίδα διακοπής λειτουργίας και μετρήστε τη θερμοκρασία του εξερχόμενου νερού με ένα θερμόμετρο, βλέπε εικ. [8].

2. Περιστρέψτε το παξιμάδι ρύθμισης (Q) προς τα αριστερά ή δεξιά, μέχρι η θερμοκρασία του εξερχόμενου νερού να φτάσει τους 38 °C.

3. Περάστε το δακτύλιο ρύθμισης (R1), βλέπε εικ. [9].

4. Περάστε τη λαβή επιλογής θερμοκρασίας (R) έτσι ώστε το πλήκτρο (V) να δείχνει προς τα πάνω.

5. Βιδώστε τη βίδα (S).

6. Περάστε το καπάκι (T).

Αντιστρεπτή σύνδεση (ζεστό δεξιά - κρύο αριστερά).

Αντικαταστήστε το στοιχείο θερμοστάτη (W), βλέπε ανταλλακτικά στην αναδιπλούμενη σελίδα II, Αρ. παραγγελίας: 47 657 (1/2").

Περιορισμός θερμοκρασίας

Η περιοχή θερμοκρασίας περιορίζεται από μία διακοπή ασφάλειας στους 38 °C.

Εάν επιθυμείτε μεγαλύτερη θερμοκρασία, μπορείτε να παρακάμψετε τη διακοπή λειτουργίας στους 38 °C πιέζοντας το κουμπί (V), βλέπε εικ. [9].

Τερματικός διακόπτης θερμοκρασίας

Σε περίπτωση που ο τερματικός διακόπτης θερμοκρασίας βρίσκεται στους 43 °C, χρησιμοποιήστε τη λαβή με Αρ. παραγγελίας: 47 757 (βλέπε Ανταλλακτικά, αναδιπλούμενη σελίδα II).

Προσοχή σε περίπτωση παγετού

Σε περίπτωση αποστράγγισης της υδραυλικής εγκατάστασης του σπιτιού, οι θερμοστάτες πρέπει να αδειάσουν χωριστά, διότι στις παροχές κρύου και ζεστού νερού υπάρχουν εγκατεστημένες βαλβίδες αντεπιστροφής που εμποδίζουν την αντίστροφη ροή.

Στους θερμοστάτες, πρέπει να ξεβιδωθούν όλα τα ένθετα θερμοστατών και οι βαλβίδες αντεπιστροφής.

Συντήρηση

Ελέγξτε και καθαρίστε όλα τα εξαρτήματα και, αν χρειαστεί, αντικαταστήστε τα. Επαλείψτε τα εξαρτήματα με το ειδικό λιπαντικό.

Κλείστε την παροχή κρύου και ζεστού νερού.

I. Στοιχείο θερμοστάτη (W), βλ. αναδιπλούμενη σελίδα III εικ. [10].

Μετά από κάθε συντήρηση του στοιχείου του θερμοστάτη είναι απαραίτητη μια ρύθμιση (βλ. Ρύθμιση).

Η συναρμολόγηση πρέπει να γίνει με την αντίστροφη σειρά.

Προσέξτε ώστε η μονάδα υπερφόρτισης (Q1) να βιδωθεί όσο το δυνατόν περισσότερο στο σπείρωμα του παξιμαδιού ρύθμισης (Q) (αριστερόστροφα).

Προσέξτε τη σωστή θέση τοποθέτησης!

Τοποθετήστε το δακτύλιο τερματισμού (C) έτσι ώστε η ένδειξη (C1) να δείχνει προς τα δεξιά.

II. Βαλβίδα αντεπιστροφής (X), βλ. αναδιπλούμενη σελίδα III εικ. [11], [12] και [13].

Η συναρμολόγηση πρέπει να γίνει με την αντίστροφη σειρά.

III. Κεραμικός μηχανισμός (J), βλέπε αναδιπλούμενη σελίδα III εικ. [11], [12] και [13].

Η συναρμολόγηση πρέπει να γίνει με την αντίστροφη σειρά.

Προσέξτε τη σωστή θέση τοποθέτησης!

Ανταλλακτικά, βλ. αναδιπλούμενη σελίδα II (* = προαιρετικός εξοπλισμός).

Περιποίηση

Τις οδηγίες που αφορούν την περιποίηση αυτής της μπαταρίας μπορείτε να τις πάρετε από τις συνημμένες οδηγίες περιποίησης.



Instalace



Bezpodmínečně dbejte na těleso zapuštěné pod omítku, viz skládací strana II.

- Načisto omítnutou stěnu obložte obkládačkami až k montážní šabloně. Přitom nutno vývody ve stěně utěsnit proti vniknutí vody.
- Obkládačky vyspárujte zkoseně, směrem ven.
- Otvory u prefabrikovaných stěn utěsňte elastickým silikonem.

Uzavřete přívod studené a teplé vody.

- Odstraňte montážní šablonu, viz skládací strana I obr. [1].
- Vytáhněte svorku (A) a stáhněte dorazový kroužek (B).
- Přiložený dorazový kroužek (C) nasadte tak, aby značka (C1) ukazovala doprava, nasadte svorku (A) a objímku (D), viz obr. [2].
- Našroubujte držák (E) a nasuňte objímku (F), viz obr. [3].
- Těsnění (G1) držáku růžice (G2) namažte přiloženým tukem na armatury, nasuňte držák růžice (G2) a upevněte pomocí šroubů (K), viz obr. [4].
- Nasuňte růžici (G).

Otevřete přívod studené a teplé vody.

Jestliže je termostat namontován příliš hluboko, lze montážní hloubku zvětšit použitím prodlužovací sady o 27,5mm (viz skládací strana II, obj. č.: 47 653).

Montáž ovladače průtoku a seřízení úsporné zarážky,

viz skládací strana I obr. [5] až [7].

- Průtokové množství vody se omezuje přiloženou úspornou zarážkou (H), viz obr. [5].

Při montáži ovladače průtoku je nutno dodržet následující postup:

1. Keramický vršek (J) uzavřete otočením doprava.
2. Úspornou zarážku (H) nasuňte do požadované polohy. Možný rozsah seřízení, viz obr. [6].
3. Nasuňte kroužek se stupnicí (M1), viz obr. [7].
4. Nasuňte žlábkový adaptér (L).
5. Ovladač průtoku (M) nasadte tak, aby tlačítko (N) ukazovalo směrem nahoru.
6. Zašroubujte šroub (O).
7. Nasuňte krycí víčko (P).

Pokud je zapotřebí větší množství vody, lze omezovací zarážku překročit zatlačením tlačítka (N).

Seřízení

Montáž ovladače termostatu a seřízení teploty, viz skládací strana III, obr. [8] a [9].

- Před uvedením do provozu, když se změřená teplota smíšené vody na místech odběru odchyluje od nastavené požadované teploty na termostatu.
 - Po každé údržbě termočládku.
1. Otevřete uzavírací ventil a teploměrem změřte teplotu vytékající vody, viz obr. [8].
 2. Regulační maticí (Q) otáčejte doprava popř. doleva tak, aby teplota vytékající vody dosáhla 38 °C.
 3. Nasuňte kroužek se stupnicí (R1), viz obr. [9].
 4. Ovladač regulace teploty (R) nasuňte tak, aby tlačítko (V) ukazovalo směrem nahoru.
 5. Zašroubujte šroub (S).
 6. Nasuňte krycí víčko (T).

Opačná montáž připojení (teplá vpravo - studená vlevo).
Výměna termočládku (W), viz náhradní díly skládací strana II, obj. č.: 47 657 (1/2").

Omezení teploty

Teplotní rozsah je omezen bezpečnostní zarážkou na teplotu 38 °C.

Pokud si přejete vyšší teplotu vody, lze zarážku pro tepelnou hranici 38 °C překročit stisknutím tlačítka (V), viz obr. [9].

Koncový doraz teploty

Pokud má být hranice koncového dorazu teploty 43 °C, použijte ovladač obj. čís.: 47 757 (viz náhradní díly, skládací strana II).

Pozor při nebezpečí mrazu

Při vyprazdňování domovního vodovodního systému je třeba termostaty vyprázdnit samostatně, protože se v přívodu studené a teplé vody nacházejí zpětné klapky.

U termostatů je nutné vyšroubovat kompletní vložky termostatů a zpětné klapky.

Udržba

Všechny díly zkontrolujte, vyčistěte, případně vyměňte a namažte speciálním mazivem pro armatury.

Uzavřete přívod studené a teplé vody.

I. Termočlánek (W), viz skládací strana III, obr. [10].

Po každé údržbě termočládku je nutno provést seřízení (viz Seřízení).

Montáž se provádí v obráceném pořadí.

Dbejte na to, aby se omezovací jednotka (Q1) pokud možno co nejvíce zašroubovala do regulační matice (Q) (levotočivý závit).

Dodržte montážní polohu!

Dorazový kroužek (C) nasadte tak, aby značka (C1) ukazovala směrem doprava.

II. Zpětná klapka (X), viz skládací strana III, obr. [11], [12] a [13].

Montáž se provádí v obráceném pořadí.

III. Keramický vršek (J), viz skládací strana III, obr. [11], [12] a [13].

Montáž se provádí v obráceném pořadí.

Dodržte montážní polohu!

Náhradní díly, viz skládací strana II (* = zvláštní příslušenství).

Ošetřování

Pokyny k ošetřování této armatury jsou uvedeny v přiloženém návodu k údržbě.



Felszerelés



Feltétlenül ügyeljen a beszerelt besüllyesztett testre, lásd a II. és kihajtható oldalak.

- A falat vakolja készre, és csempézzé be a beszerelő sablonig. Eközben védje a fal nyílásait fröccsenő víz ellen.
- Habarcsba fektetett csempe esetén kifelé ferden leperemezve fugázza ki.
- Előkészített falak esetén rugalmas anyaggal tömítsen.

Zárja el a hideg- és melegvíz vezetéseket.

- Távolítsa el a beszerelő sablont, lásd az I. kihajtható oldal [1]. ábra.
- Húzza ki az (A) kapcsot és húzza le a (B) ütköző gyűrűt.
- Helyezze fel a mellékelt (C) ütközőgyűrűt a (C1) jelöléssel jobbra mutatva, helyezze be az (A) kapcsot és helyezze fel a (D) hüvelyt, lásd [2]. ábra.
- Csavarozza fel az (E) tartót és nyomja fel az (F) hüvelyt, lásd [3]. ábra.
- Zsírozza be a mellékelt szerelvényzsírral a rozettatartó (G2) tömítését (G1), tolják fel a rozettatartót (G2) és rögzítsék a csavarokkal (K), lásd [4]. ábra.
- Helyezze fel a rozettát (G).

Nyissa meg a hideg- és a melegvíz vezetéseket.

Ha a termosztátot túl mélyre szerelte be, akkor a beszerelési mélység egy toldatkészlet segítségével 27,5mm-rel megnövelhető (ld. a pótalkatrészeket, II. és kihajtható oldal, megr. szám: 47 653).

A záró fogantyú szerelése és a takarékosági ütköző beállítása, ld. az I. kihajtható oldal [5]. - [7]. ábrák.

- Az átfolyó vízmennyiséget a mellékelt (H) takarékosági ütközővel lehet korlátozni, lásd [5]. ábra.

A záró fogantyú szereléséhez a következőképpen járjon el:

1. A kerámia felsőrész (J) jobbra forgatva zárja el.
2. Helyezze fel a takarékosági ütközőt (H) a kívánt helyzetbe. Lehetséges állítási tartomány, lásd [6]. ábra.
3. Helyezze fel az (M1) skálázott gyűrűt, lásd [7]. ábra.
4. Helyezze fel a (L) hornyos adaptert.
5. Az elzáró fogantyút (M) úgy nyomja fel, hogy a billentyű a (N) felső irányba mutasson.
6. Csavarja be a csavart (O).
7. A fedősapkát (P) nyomja fel.

Ha ennél nagyobb vízmennyiségre van igény, akkor a takarékosági nyomógomb (N) megnyomásával az ütköző átléphető.

Kalibrálás

A termosztát fogantyú szerelése és hőmérséklet beállítás, lásd III. kihajtható oldal [8]. és [9]. ábra.

- Üzembe helyezés előtt akkor, ha a kevert víznek a vízkivételi helyen mért hőmérséklete eltér a hőfokszabályozón beállított névleges értéktől.
 - A hőelemen végzett minden egyes karbantartás után.
1. Nyissa ki az elzárószelepet és mérje meg a kifolyó víz hőmérsékletét, lásd [8]. ábra.
 2. Forgassa a (Q) szabályozóanyát jobbra vagy balra, amíg a kifolyó víz hőmérséklete eléri a 38 °C-t.
 3. Helyezze fel az (R1) skálázott gyűrűt, lásd [9]. ábra.
 4. A termosztát fogantyút (R) úgy nyomja fel, hogy a billentyű (V) felfelé mutasson.
 5. A csavart (S) csavarozza be.
 6. A fedősapkát (T) helyezze fel.

Felcserélt oldalú bekötés (meleg jobbra - hideg balra).

A hőelem (W) cseréje, lásd pótalkatrészek II. kihajtható oldal, megr.-sz: 47 657 (1/2").

Hőfokkorlátozás

A hőmérséklettartományt a biztonsági reteszelés 38 °C -ra határozza be.

Ha ennél magasabb hőmérsékletre van igény, akkor a billentyű (V) benyomásával a 38 °C reteszelése átléphető, lásd [9]. ábra.

Hőmérséklet végütköző

Ha a hőmérséklet végütközőnek 43 °C-nál kell lennie, akkor a 47 757 számú kart használják (lásd a pótalkatrészeket, II. kihajtható oldal).

Figyelem fagyveszély esetén

A ház vízvezetékének leürítésekor a hőfokszabályozókat külön kell leüríteni, mivel a hidegvíz és a melegvíz csatlakozásaiban visszafolyásgátlók vannak elhelyezve. A termosztátoknál ki kell csavarni a komplett termosztátbetéteket és a visszafolyásgátlót.

Karbantartás

Ellenőrizze az összes alkatrészt, tisztítsa meg és esetleg cserélje ki és zsírozza be speciális szerelvényzsírral.

Zárja el a hideg- és melegvíz vezetéseket.

I. Termosztát fogantyú (W), lásd III. kihajtható oldal [10]. ábra.

A kalibrálást a hőelem minden karbantartását követően el kell végezni (ld. "Kalibrálás").

Az összeszerelés fordított sorrendben történik.

Ügyeljen arra, hogy a túlterhelés egységet (Q1) amilyen mélyen csak lehet, csavarozza be a szabályozó anyába (Q) (balmenetes).

Ügyeljen a beszerelési helyzetre!

Helyezze fel a (C) ütközőgyűrűt a (C1) jelöléssel jobbra mutatón.

II. Visszafolyásgátló (X), lásd III. kihajtható oldal [11]., [12]. és [13]. ábra.

Az összeszerelés fordított sorrendben történik.

III. Kerámia felsőrész (J), lásd III. kihajtható oldal [11]., [12]. és [13]. ábra.

Az összeszerelés fordított sorrendben történik.

Ügyeljen a beszerelési helyzetre!

Cserealkatrészek, lásd II. kihajtható oldal (* = speciális tartozékok).

Ápolás

A szerelvény ápolására vonatkozó útmutatást a mellékelt ápolási utasítás tartalmazza.



Instalação



É imprescindível prestar atenção à estrutura encastrada sob o reboco, ver páginas desdobráveis II.

- Acabar de rebocar a parede e colocar azulejos até à matriz de montagem. Isolar as aberturas da parede contra salpicos de água.

- No caso de azulejos colocados com argamassa, betumar para fora de forma a ficar inclinado.
- Em paredes acabadas vedar com substâncias elásticas.

Fechar a água fria e a água quente.

- Retirar a matriz de montagem, ver página desdobrável I, fig. [1].
- Retirar a braçadeira (A) e extrair o anel de bloqueio (B).
- Inserir o anel de bloqueio (C) com a marca (C1) a apontar para a direita, inserir a braçadeira (A) e casquilho (D), ver fig. [2].
- Apertar o suporte (E) e inserir o casquilho (F), ver fig. [3].
- Lubrificar as juntas (G1) do suporte do espelho (G2) com a massa especial para misturadoras juntamente fornecida, inserir o suporte da roseta (G2) e fixar com os parafusos (K), ver fig. [4].
- Inserir o espelho (G).

Abrir a água fria e a água quente.

Se o termostato estiver montado demasiado dentro da parede, poder-se-á aumentar a profundidade de montagem em 27,5mm (ver peças sobresselentes, página desdobrável II, nº de encomenda: 47 653).

Montagem do manípulo de corte e ajuste do limitador de caudal, ver página desdobrável I, fig. [5] a [7].

- O caudal de água é limitado pelo limitador de caudal junto (H), ver fig. [5].

Para a montagem do manípulo de bloqueio, proceder do seguinte modo:

1. Fechar a parte superior em cerâmica (J) rodando-a para a direita.
2. Inserir o limitador (H) na posição pretendida. Âmbito de regulação possível, ver fig. [6].
3. Inserir o anel graduado (M1), ver fig. [7].
4. Inserir o casquilho estriado (L).
5. Inserir o manípulo de corte (M) de maneira que o botão (N) fique a apontar para cima.
6. Enroscar o parafuso (O).
7. Inserir a tampa (P).

Se pretender um maior caudal de água, pode ultrapassar o bloqueio, pressionando a tecla (N).

Regulação

Montagem do manípulo de termostato e ajuste da temperatura, ver página desdobrável III, fig. [8] e [9].

- Antes da entrada em funcionamento, quando a temperatura da água de mistura medida no ponto de tomada difere da temperatura nominal regulada no termostato.
- Após cada manutenção no termostato.

1. Abrir a água e medir a temperatura da água corrente com um termómetro, ver fig. [8].
2. Rodar a porca reguladora (Q) para a direita ou para a esquerda até que a água de saída atinja uma temperatura de 38° C.

3. Inserir o anel graduado (R1), ver fig. [9].

4. Colocar o manípulo selector da temperatura (R) de tal modo que o botão (V) fique a apontar para cima.

5. Enroscar o parafuso (S).

6. Inserir a placa (T).

Ligação em sentido inverso (quente - à direita, fria - à esquerda).

Substituir o termoelemento (W), ver peças sobresselentes, página desdobrável II, nº de encomenda: 47 657 (1/2").

Limitação de temperatura

A temperatura é limitada para 38 °C pelo bloqueio de segurança.

Se pretender uma temperatura mais elevada, pode ultrapassar o bloqueio dos 38 °C, premindo o botão (V), ver fig. [9].

Bloqueio com limite máximo da temperatura

Caso se pretenda que o limite máximo da temperatura se situe nos 43 °C, usar o manípulo com o nº de encomenda: 47 757 (ver Peças sobresselentes, página desdobrável II).

Atenção ao perigo de congelação

Ao esvaziar a instalação doméstica, os termostatos devem ser esvaziados separadamente, dado que na ligação de água fria e água quente existem válvulas anti-retorno.

Nos termostatos é necessário desapertar completamente os cartuchos termostáticos e as válvulas anti-retorno.

Manutenção

Verificar, limpar, e eventualmente substituir todas as peças e lubrificá-las com massa especial para misturadoras.

Fechar a água fria e a água quente.

I. Termoelemento (W), ver página desdobrável III, fig. [10].

Depois de cada manutenção do termostato é necessário efectuar um ajuste (ver Regulação).

A montagem é feita pela ordem inversa.

Dever-se-á prestar atenção para que a unidade de sobrecarga (Q1) seja enroscada na porca reguladora (Q) o máximo possível (rosca à esquerda).

Prestar atenção à posição de montagem!

Inserir o anel de bloqueio (C) com a marca (C1) a apontar para a direita.

II. Válvula anti-retorno (X), ver página desdobrável III, fig. [11], [12] e [13].

A montagem é feita pela ordem inversa.

III. Parte superior cerâmica (J), ver página desdobrável III, fig. [11], [12] e [13].

A montagem é feita pela ordem inversa.

Prestar atenção à posição de montagem!

Peças sobresselentes, ver a página desdobrável II (* = acessórios especiais).

Conservação

As instruções para a conservação desta misturadora constam nas Instruções de conservação em anexo.



Montaj



Monte edilmiş alt sıva gövdelerine kesinlikle dikkat edin, bkz. katlanır sayfa II.

- Duvarın sıva işlerini bitirin ve montaj şablonuna kadar fayans döşeyin. Bu esnada duvardaki delikleri sıçrayan suya karşı izole edin.
- Harç içine döşenen fayanslarda derzleri dışa doğru meyilli yapın.
- Prefabrik duvarlarda sızdırmazlık işlerini elastik malzemelerle yapın.

Soğuk ve sıcak su beslemesini kilitleme.

- Montaj şablonunu çıkartın, bkz. katlanır sayfa I şekil [1].
- Mandalı (A) dışarı çekin, dayama bileziğini (B) çıkarın.
- Ekteki dayama bileziğini (C) işaret (C1) sağa bakacak şekilde takın, mandalı (A) takın ve yüksüğü (D) takın, bkz. şekil [2].
- Braketi (E) vidalayın ve yüksüğü (F) takın, bkz. şekil [3].
- Rozet taşıyıcısının (G2) contalarını (G1) birlikte verilen batarya gresi ile yağlayın, rozet taşıyıcısını (G2) itin ve civatalar (K) ile tespit edin, bkz. şekil [4].
- Rozeti (G) takın.

Soğuk ve sıcak su vanasını açın.

Eğer termostat derine monte edildiye, bu durumda montaj derinliği bir uzatma seti ile 27,5mm kadar artırılabilir (bkz. Yedek parçalar, Katlanır sayfa II, Sipariş No.: 47 653).

Kapatma düğmesinin montajı ve tasarruf dayamasının ayarı,

- Su miktarı yanında bulunan tasarruf dayaması (H) ile sınırlanır, bakın şekil [5].

Kısma düğmesinin montajı için aşağıdaki gibi hareket edin:

1. Seramik salmastrayı (J) sağa döndürerek kapatın.
2. Tasarruf dayamasını (H) istenilen pozisyonda takın. Mümkün olan ayar sahası, bkz. şekil [6].
3. Skala bileziğini (M1) takın, bkz. şekil [7].
4. Yivli adaptörü (L) takın.
5. Kapatma tutamağını (M) düğme (N) öne gelecek şekilde takın.
6. Civatayı (O) vidalayın.
7. Kapağı (P) takın.

Daha fazla su miktarı istenildiğinde, tuşa (N) basarak stop aşılabilir.

Ayarlama

Termostat düğmesinin montajı ve sıcaklık ayarı, bkz. katlanır sayfa III, şekil [8] ve [9].

- Eğer volanda ölçülen karışık su sıcaklığı termostatta ayarlanan sıcaklığa uymuyorsa, kullanımdan önce
 - termo elementte yapılan her bakım sonrası .
1. volanı açın ve akan suyun sıcaklığını termometre ile ölçün, bkz. Şekil [8].
 2. Düzenleme somununu (Q) sağa ve/veya sola döndürün, akan su 38 °C'ye gelinceye kadar bu işlemi tekrarlayın.
 3. Skala bileziğini (R1) takın, bkz. şekil [9].
 4. Isı ayar tutamağı (R) tuş (V) üste bakacak şekilde takın.
 5. Civatayı (S) vidalayın.
 6. Kapağı (T) takın.

Ters yapılan bağlantı (sıcak sağa - soğuk sola).

Termostatik kartuşu (W) değiştirin, bkz. Yedek parça, katlanır sayfa II, Sipariş No.: 47 657 (1/2").

Isı sınırlaması

Sıcaklık sınırı emniyet kilidi sayesinde 38 °C'a sınırlandırılmıştır.

Daha yüksek bir sıcaklık isteniyorsa, tuşa (V) basılarak 38 °C-sınırı aşılabılır, bkz. şekil [9].

Isı limit kilidi

Isı limit kilidi 43 °C'de ise, tutamak Sip.-No.: 47 757'u (bkz. Yedek parçalar, katlanır sayfa II) kullanın.

Donma tehlikesine dikkat

Binanın su tesisatını boşaltma esnasında termostatlar da ayrıca boşaltma işlemine tabi tutulmalıdır, çünkü soğuk ve sıcak su bağlantılarında geri emmeyi engelleyen çek valfi bulunmaktadır.

Termostatlarda, komple termostat ilavesi ve çek valfler sökülmelidir.

Bakım

Tüm parçaları kontrol edin, temizleyin, gerekirse değiştirin ve özel batarya yağıyla yağlayın.

Soğuk ve sıcak su beslemesini kilitleme.

I. Termostatik kartuş (W), bkz. katlanır sayfa III, şekil [10].

Termostatik kartuşta yapılan her bakımdan sonra bir ayarlama gereklidir (bkz. Ayarlama).

Montajı ters yönde uygulayınız.

Sürşarj biriminin (Q1) mümkün olduğu kadar düzenleme somununa (Q) vidalanmasına dikkat edilmelidir (sol paso).

Montaj pozisyonlarına dikkat edin!

Dayama bileziğini (C) işaret (C1) sağa bakacak şekilde takın.

II. Geri emmeyi engelleyen çek valfi (X), bkz. katlanır sayfa III, şekil [11], [12] ve [13].

Montajı ters yönde uygulayınız.

III. Seramik salmastra (J), bkz. katlanır sayfa III, şekil [11], [12] ve [13].

Montajı ters yönde uygulayınız.

Montaj pozisyonlarına dikkat edin!

Yedek parçalar, bkz. katlanır sayfa II (* = Özel aksesuar).

Bakım

Bu bataryanın bakımı ile ilgili gerekli açıklamalar için lütfen birlikte verilen bakım talimatına başvurunuz.



Inštalácia



Bezpodmienečne dbajte na teleso zapustené pod omietku, pozri skladáciu stranu II.

- Dokončenú omietku steny obložte obkladačkami až po montážnu šablónu. Pritom je treba vývody v stene utesniť proti vode.
- Obklad položený do malty vyspárujte šikmo smerom von.
- Pri montáži do prefabrikovaných stien je treba otvory utesniť elastickým silikónom.

Uzavrite prívod studenej a teplej vody.

- Odstráňte montážnu šablónu, pozri skladáciu stranu I, obr. [1].
- Vytiahnite svorku (A) a stiahnite dorazový krúžok (B).
- Priložený dorazový krúžok (C) nasadte tak, aby značka (C1) ukazovala doprava, nasadte svorku (A) a objímku (D), pozri obr. [2].
- Naskrutkujte držiak (E) a nasuňte objímku (F), pozri obr. [3].
- Tesnenia (G1) držiaka rozety (G2) namažte priloženým tukom na armatúry, nasuňte držiak rozety (G2) a upevnite pomocou skrutiek (K), pozri obr. [4].
- Nasuňte rozetu (G).

Otvorte prívod studenej a teplej vody.

Ak je termostat namontovaný príliš hlboko, je možné montážnu hĺbku zväčšiť použitím predĺžovacej súpravy o 27,5mm (pozri náhradné diely, skladacia strana II, obj. č.: 47 653).

Montáž rukováti nastavenia prietoku a nastavenie úspornej zarážky, pozri skladáciu stranu I, obr. [5] až [7].

- Prietokové množstvo vody sa dá obmedziť pomocou priloženej úspornej zarážky (H), pozri obr. [5].

Pri montáži rukováti nastavenia prietoku je treba postupovať nasledovne:

1. Keramický vršok (J) uzavrite otočením doprava.
2. Úspornú zarážku (H) nasuňte do požadovanej polohy. Možný rozsah nastavenia, pozri obr. [6].
3. Nasuňte krúžok so stupnicou (M1), pozri obr. [7].
4. Nasuňte žliabkový adaptér (L).
5. Rukoväť nastavenia prietoku (M) nasadte tak, aby tlačidlo (N) ukazovalo smerom nahor.
6. Zaskrutkujte skrutku (O).
7. Nasuňte krycie víčko (P).

Ak je požadované väčšie množstvo vody, je možné úspornú zarážku prekročiť zatlačením tlačidla (N).

Nastavenie

Montáž rukováti termostatu a nastavenie teploty, pozri skladáciu stranu III, obr. [8] a [9].

- Pred uvedením do prevádzky, keď sa teplota zmiešanej vody meraná v mieste vytekania odchyľuje od nastavenej požadovanej teploty na termostate.
- Po každej údržbe termočlánku.

1. Otvorte uzatvárací ventil a teplomerom zmerajte teplotu vytekajúcej vody, pozri obr. [8].
2. Regulačnou maticou (Q) otáčajte doprava príp. doľava tak, aby teplota vytekajúcej vody dosiahla 38 °C.
3. Nasuňte krúžok so stupnicou (R1), pozri obr. [9].
4. Rukoväť regulácie teploty (R) nasuňte tak, aby tlačidlo (V) ukazovalo smerom nahor.

5. Zaskrutkujte skrutku (S).

6. Nasuňte krycie víčko (T).

Opačná montáž prípojok (teplá vpravo - studená vľavo).
Výmena termočlánku (W), pozri náhradné diely, skladacia strana II, obj. č.: 47 657 (1/2").

Obmedzenie teploty

Teplotný rozsah je ohraničený pomocou bezpečnostnej zarážky na teplotu 38 °C.

V prípade, že je potrebné nastaviť vyššiu teplotu vody, potom je možné teplotnú hranicu 38 °C prekročiť zatlačením tlačidla (V), pozri obr. [9].

Koncový doraz teploty

Ak má byť hranica koncového dorazu teploty 43 °C, použite rukoväť obj. čis.: 47 757 (pozri náhradné diely, skladacia strana II).

Pozor pri nebezpečenstve mrazu

Pri vyprázdňovaní vodovodného systému je potrebné termostaty vyprázdniť samostatne, pretože v prípojkách studenej a teplej vody sú namontované spätné klapky. Z termostatov je treba vyskrutkovať kompletne vložky termostatov a spätné klapky.

Údržba

Všetky diely skontrolujte, vyčistite, príp. vymeňte a namažte špeciálnym tukom na armatúry.

Uzavrite prívod studenej a teplej vody.

I. Termočlánok (W), pozri skladáciu stranu III, obr. [10].

Po každej údržbe termočlánku sa musí termočlánok nastaviť (pozri nastavenie).

Montáž nasleduje v opačnom poradí.

Pri montáži je dôležité dbať na to, aby sa obmedzovacia jednotka (Q1) pokiaľ možno čo najviac zaskrutkovala do regulačnej matice (Q) (ľavotočivý závit).

Dodržte montážnu polohu!

Dorazový krúžok (C) nasadte tak, aby značka (C1) ukazovala smerom doprava.

II. Spätná klapka (X), pozri skladáciu stranu III, obr. [11], [12] a [13].

Montáž nasleduje v opačnom poradí.

III. Keramický vršok (J), pozri skladáciu stranu III, obr. [11], [12] a [13].

Montáž nasleduje v opačnom poradí.

Dodržte montážnu polohu!

Náhradné diely, pozri skladáciu stranu II (* = zvláštne príslušenstvo).

Ošetrovanie

Pokyny na ošetrovanie tejto armatúry sú uvedené v priloženom návode na údržbu.



Vgradnja



Bodite pozorni na vgrajeni podometni del ohišja, glej zložljivo stran II.

- Steno dokončno obdelajte in do šablone obložite s ploščicami. Pri tem stenske odprtine zatesnite in zaščitite pred brizgi vode.

- Ploščice položene v malto, poševno zafugirajte navzven.
- Pri montažnih stenah zatesnite z elastičnim sredstvom.

Zaprte dotoka hladne in tople vode.

- Odstranite šablono za vgradnjo, glej zložljivo stran I, sliko [1].
- Izvlecite sponko (A) in odstranite nastavitveni obroček (B).
- Vstavite priloženi nastavitveni obroček (C) z oznako (C1) proti desni, vstavite sponko (A) in vstavite tulec (D), glej sl. [2].
- Privijte držalo (E) in vstavite tulec (F), glej sl. [3].
- Tesnila (G1) nosilca rozete (G2) namastite s priloženo mastjo za armature, namestite nosilec rozet (G2) in pritrdite z vijaki (K), glej sl. [4].
- Namestite rozeto (G).

Odprite dotoka hladne in tople vode.

Če je termostat vgrajen pregloboko, lahko globino vgradnje povečate s podaljševalnim kompletom za 27,5mm (gl. nadomestni deli, zložljiva stran II, št. naroč.: 47 653).

Montaža zaporne ročice in nastavev varčnega nastavka, glej zložljivo stran I sl. [5] do [7].

- Količina vode je omejena z varčevalnim omejevalnikom (H) glej sl. [5].

Montirajte zaporno ročico, kot sledi:

1. Keramični zgornji del (J) zaprite tako, da ga zavrtite na levo.
2. Varčni omejilnik (H) namestite v zeleni položaj. Glede možnih nastavev glej sl. [6].
3. Vstavite številčni obroček (M1), glej sl. [7].
4. Vstavite utorni adapter (L).
5. Zaporno ročico (M) namestite tako, da je gumb (N) obrnjen navzgor.
6. Privijte vijak (O).
7. Namestite pokrov (P).

Če želite večjo količino vode, lahko pritisnete na gumb (N) na omejljcu in tako prekoračite določeno količino.

Uravnavanje

Namestitev držala za termostat in nastavev temperature, glej zložljivo stran III, sl. [8] in [9].

- Pred vklopom, ko izmerjena temperatura mešanja vode, na odvzemnem mestu, odstopa od zaželeno nastavljene temperature na termostatu.
- Po vsakem servisiranju termoelementa.

1. Odprite zaporni ventil in s termometrom izmerite temperaturo iztekajoče vode, glej sl. [8].
2. Regulacijsko matico (Q) obrnete v desno oziroma levo, dokler temperatura iztekajoče vode ne znaša 38 °C.
3. Vstavite številčni obroček (R1), glej sl. [9].
4. Ročico za regulacijo temperature (R) namestite tako, da je gumb (V) obrnjen navzgor.
5. Privijte vijak (S).
6. Namestite pokrov (T).

Zrcalno obrnjeni priključek (toplo desno - hladno levo).

Zamenjate termoelement (W), glej zložljivo stran nadomestnih delov II, št. naroč.: 47 657 (1/2").

Omejitev temperature

Temperaturno območje se z varnostno zaporo omeji na 38 °C.

Če želite višjo temperaturo, lahko omejitev temperature na 38 °C prekoračite s pritiskanjem na gumb (V) glej sl. [9].

Končna omejitev temperature

Če naj bi bila končna omejitev temperature pri 43 °C, uporabite ročaj naroč.-št.: 47 757 (gl. nadomestni deli, zložljiva stran II).

Pozor v primeru nevarnosti zmrzovanja

Pri izpraznitvi naprave morate termostate demontirati in popolnoma izprazniti, ker se v priključkih za hladno in toplo vodo nahajajo protipovratni ventili.

Pri termostatu morate odviti vse njegove vstavke in protipovratne ventile.

Servisiranje

Vse dele pregledajte, očistite, po potrebi zamenjajte in namastite s posebno mastjo za armature.

Zaprte dotoka hladne in tople vode.

I. Termoelement (W), glej zložljivo stran III sl. [10].

Po vsakem servisiranju termoelementa je potrebno uravnavanje (glej Uravnavanje).

Montaža v obratnem vrstnem redu.

Paziti morate, da je preobremenitvena enota (Q1) privita (levi navoj) čim globlje v regulacijsko matico (Q).

Upoštevajte položaj vgradnje!

Nastavitveni obroček (C) vstavite tako, da je oznaka (C1) obrnjena v smeri proti desni.

II. Protipovratni ventil (X), glej zložljivo stran III sl. [11], [12] in [13].

Montaža v obratnem vrstnem redu.

III. Keramični zgornji del (J), glej zložljivo stran III sl. [11], [12] in [13].

Montaža v obratnem vrstnem redu.

Upoštevajte položaj vgradnje!

Nadomestni deli, glej zložljivo stran II (* = posebna oprema).

Nega

Navodilo za nego te armature je priloženo navodilu za uporabo.



Ugradnja



Obavezno pripazite na ugrađeno podžbukno tijelo, pogledajte preklonnu stranicu II.

- Ožbukajte zid i popločite ga sve do šablone za ugrađivanje. Pri tome zabrtvite otvore u zidu kako bi se spriječilo prskanje vode.
- Ako su pločice položene u žbuku, isfugirajte ih ukoso prema van.
- Kod već dovršenih zidova, zabrtvite elastičnim materijalima.

Zatvorite dovod hladne i tople vode.

- Uklonite šablonu za ugrađivanje, pogledajte preklonnu stranicu I, sl. [1].
- Odvrnite kopču (A) i skinite granični prsten (B).
- Natakните priloženi granični prsten (C) tako da je oznaka (C1) okrenuta udesno, natakните kopču (A) i čahuru (D), pogledajte sl. [2].
- Uvrnite držač (E) i natakните čahuru (F), pogledajte sl. [3].
- Brtvila (G1) rozetnog nosača (G2) podmažite priloženom mašču za armature, navucite rozetni nosač (G2) i pričvrstite ga vijcima (K), pogledajte sl. [4].
- Natakните rozetu (G).

Otvorite dovod hladne i tople vode.

Ako je termostat preduboko ugrađen, onda se dubina ugradnje može povećati za 27,5mm produžnim kompletom (pogledajte Zamjenske dijelove na preklonnim stranicama II, kataloški broj: 47 653).

Montaža zaporne ručice i podešavanje štednog graničnika,

 pogledajte preklonnu stranicu I, sl. [5] do [7].

- Količina vode se ograničava pomoću priloženog štednog graničnika (H), pogledajte sl. [5].

Za montažu zaporne ručice učinite sljedeće:

1. Zatvorite keramički gornji dio (J) okretanjem udesno.
2. Natakните štedni graničnik (H) u željeni položaj. Moguće područje podešavanja, pogledajte sl. [6].
3. Natakните kolut sa skalom (M1), pogledajte sl. [7].
4. Natakните adapter s brazdicom (L).
5. Zapornu ručicu (M) natakните tako je tipka (N) usmjerena prema gore.
6. Uvrnite vijak (O).
7. Natakните pokrovnu kapu (P).

Ukoliko se želi ispustiti više vode, onda se pritiskom tipke (N) graničnik može preskočiti.

Baždarenje

Montaža ručice termostata i podešavanje temperature, pogledajte preklonnu stranicu III, sl. [8] i [9].

- Prije puštanja u rad, ako izmjerena temperatura miješane vode na mjestu uzimanja odstupa od namještene zadane temperature na termostatu.
 - Nakon svakog postupka održavanja na termoelementu.
1. Otvorite zaporni ventil i termometrom izmjerite temperaturu ispusne vode, pogledajte sl. [8].
 2. Maticu za regulaciju (Q) okrećite udesno ili ulijevo, sve dok voda koja istječe ne dostigne 38 °C.
 3. Natakните kolut sa skalom (R1), pogledajte sl. [9].
 4. Ručicu za biranje temperature (R) natakните tako da je tipka (V) okrenuta prema gore.
 5. Uvrnite vijak (S).
 6. Natakните pokrovnu kapu (T).

Obrnuti priključak (toplo desno – hladno lijevo).

Zamijenite termoelement (W), pogledajte Zamjenske dijelove na preklonnim stranicama II, kataloški broj: 47 657 (1/2").

Ograničavanje temperature

Temperaturno područje ograničeno je sigurnosnim zaporom na 38 °C.

Ako se želi postići viša temperatura, onda se pritiskom tipke (V) može preskočiti graničnik za temperaturu od 38 °C, pogledajte sl. [9].

Krajnji graničnik temperature

Ako krajnji graničnik temperature treba biti postavljen na 43 °C, treba koristiti ručicu, kataloški broj: 47 757 (pogledajte Zamjenski dijelovi na preklonnoj stranici II).

Sprječavanje šteta od smrzavanja

Prilikom pražnjenja kućnog uređaja termostati se moraju posebno isprazniti, jer se u dovodu hladne i tople vode nalaze protupovratni ventili.

Kod termostata je potrebno odviti čitave termostatske uloške i protupovratne ventile.

Održavanje

Sve dijelove provjerite, očistite, prema potrebi zamijenite i podmažite posebnom mašču za armature.

Zatvorite dovod hladne i tople vode.

I. Termoelement (W), pogledajte preklonnu stranicu III, sl. [10].

Nakon svakog održavanja na termoelementu potrebno je izvesti baždarenje (pogledajte Baždarenje).

Montaža se obavlja obrnutim redoslijedom.

Potrebno je pripaziti da se jedinica preopterećenja (Q1) što je moguće dublje uvrne u maticu za regulaciju (Q) (lijevi navoj).

Pripazite na ispravne položaje ugradnje!

Natakните granični prsten (C) tako da je oznaka (C1) okrenuta udesno.

II. Protupovratni ventil (X), pogledajte preklonnu stranicu III, sl. [11], [12] i [13].

Montaža se obavlja obrnutim redoslijedom.

III. Keramički gornji dio (J), pogledajte preklonnu stranicu III, sl. [11], [12] i [13].

Montaža se obavlja obrnutim redoslijedom.

Pripazite na ispravne položaje ugradnje!

Zamjenski dijelovi, pogledajte preklonnu stranicu II (* = dodatna oprema).

Njegovanje

Upute o njegovanju ove armature možete pronaći u priloženim uputama za njegovanje.



Монтаж



Обърнете на всяка цена внимание на тялото за вграждане, виж страница II.

- Измажете стената и сложете плочки до монтажния шаблон. Уплътнете пролуките на стената около шаблона срещу водни пръски.
- При плочки, поставени в хоросан, фугирайте скосено навън.
- При предварително подготвени стени уплътнявайте с еластични материали.

Прекъснете подаването на студената и топлата вода.

- Отстранете монтажния шаблон, виж страница I фиг. [1].
- Извадете скобата (A) и свалете опорния пръстен (B).
- Поставете приложения опорен пръстен (C) с маркировката (C1) сочеща надясно, пъхнете скобата (A) и поставете втулката (D), виж фиг. [2].
- Завинтете държача (E) и поставете отгоре втулката (F), виж фиг. [3].
- Смажете уплътнителите (G1) от подложката (G2) на розетката с приложената арматурна грес, поставете подложката (G2) на розетката и я закрепете с помощта на болтовете (K), виж фиг. [4].
- Поставете отгоре розетката (G).

Пуснете подаването на студена и топла вода.

Ако термостатът е вграден прекалено дълбоко, то дълбочината на монтиране може да се увеличи с помощта на комплект удължители с 27,5мм (виж Резервни части страница II, Кат.-№: 47 653).

Монтаж на спирателната ръкохватка и настройка на ограничителя на потока за икономичен режим, виж страница I фиг. [5] до [7].

- Количеството на водата се ограничава чрез приложения ограничител за икономичен режим (H), виж фиг. [5].

За монтиране на спирателната ръкохватка действайте както следва:

1. Затворете керамичния патрон (J) чрез завъртане надясно.
 2. Поставете ограничителя за икономичен режим (H) в желаната позиция.
- Възможни позиции за настройка, виж фиг. [6].
3. Поставете градуирания пръстен (M1), виж фиг. [7].
 4. Поставете назъбения адаптор (L).
 5. Поставете капачката (M) на спирателната ръкохватка така, че бутонът (N) да сочи нагоре.
 6. Завинтете винта (O).
 7. Поставете отгоре предпазната капачка (P).

Ако желаете по-силен поток, то чрез натискане на бутона (N) ограничението може да се надхвърли.

Настройка

Монтаж на ръкохватката за регулиране на температурата и настройка на температурата, виж страница III фиг. [8] и [9].

- Преди използване, ако измерената температура на изтичащата смесена вода при изхода е различна от зададената по скалата на термостата.
 - След всяка техническа проверка на термоелемента.
1. Пуснете водата и измерете температурата на изтичащата вода с термометър, виж фиг. [8].

2. Завъртете регулиращата гайка (Q) надясно съответно наляво, докато изтичащата вода достигне 38 °C.
3. Поставете градуирания пръстен (R1), виж фиг. [9].
4. Поставете капачката (R) на ръкохватката за регулиране на температурата така, че бутонът (V) да сочи нагоре.
5. Завинтете винта (S).
6. Поставете отгоре предпазната капачка (T).

Обратно свързване с водопроводната мрежа (топла отдясно - студена отляво).

Подмяна на термоелемента (W), виж Резервни части страница II, Кат.№: 47 657 (1/2").

Ограничаване на температурата

Температурата се ограничава чрез предпазния бутон до 38 °C.

Ако желаете по-висока температура, то чрез натискане на бутона (V) ограничението до 38 °C може да бъде надхвърлено, виж фиг. [9].

Краен ограничител на температурата

В случай, че крайният ограничител на температурата трябва да е настроен на 43 °C, използвайте ръкохватката Кат.-№: 47 757 (виж Резервни части, страница II).

Внимание при опасност от замръзване

При източване на водопроводите в сградата, самите термостати също трябва да се изпразнят, тъй като при връзките за студената и топлата вода имат интегрирани еднопосочни обратни клапани.

При термостатите трябва да се отвинтят и извадят съответните термостатни наставки и еднопосочните обратни клапани.

Техническо обслужване

Проверете всички части, почистете ги, ако е необходимо подменете ги и ги смажете със специална грес за арматури.

Прекъснете подаването на студената и топлата вода.

I. Термоелемент (W), виж страница III фиг. [10].

След всяка техническа проверка на термоелемента е необходима настройка (Виж Настройка).

Монтажът се извършва в обратна последователност.

Трябва да се внимава, предпазителят срещу претоварване (Q1) да се завинти възможно по-дълбоко в регулиращата гайка (Q) (лява резба).

Спазвайте реда на сглобяване!

Поставете опорния пръстен (C) с маркировката (C1) сочеща надясно.

II. Еднопосочни обратни клапани (X), виж страница III фиг. [11], [12] и [13].

Монтажът се извършва в обратна последователност.

III. Керамичен патрон (J), виж страница III фиг. [11], [12] и [13].

Монтажът се извършва в обратна последователност.

Спазвайте реда на сглобяване!

Резервни части, виж страница II (* = Специални части).

Поддръжка

Указания за поддръжка на тази арматура можете да намерите в приложените инструкции за поддръжка.

EST

Paigaldamine



Pange kindlasti tähele sisseehitatud peitsegisti korpust, vt voldiku lk II.

- Krohvice sein ja paigaldage plaadid kuni paigaldusšabloonini. Tihendage seinavaused veepritsmekindlaks.
- Seguga paigaldatud plaatide puhul tehke liitekoht väljapoole kaldu.
- Ettevalmistatud seinad tihendage elastsete materjalidega.

Sulgege külma ja kuuma vee juurdevool.

- Eemaldage paigaldusšabloon, vt voldiku lk I joonist [1].
- Tõmmake välja klamber (A) ja eemaldage piirderõngas (B).
- Paigaldage kaasasolev piirderõngas (C) selliselt, et markeering (C1) näitaks paremale, paigaldage klamber (A) ja hülss (D), vt joonist [2].
- Krivige külge hoidik (E) ja paigaldage hülss (F), vt joonis [3].
- Määrige roseti alusplaadi (G2) tihendid (G1) kaasasoleva segistimäärdega, paigaldage roseti alusplaat (G2) ja kinnitage see kruvide (K) abil, vt joonist [4].
- Paigaldage rosett (G).

Avage külma ja kuuma vee juurdevool.

Kui termostaat on paigaldatud liiga sügavale, siis saab selle paigaldussügavust pikenduskomplekti abil 27,5mm võrra suurendada (vt Tagavaraosad voldiku lk II, tellimisnumber: 47 653).

Voolumäära piiraja paigaldamine ja säästunupu reguleerimine,

- Vee vooluhulka saab piirata kaasasoleva säästunupu (H) abil, vt joonis [5].

Voolumäära piiraja tuleb paigaldada järgmiselt:

1. Sulgege paremale keerates keraamiline sisu (J).
2. Paigaldage säästunupp (H) soovitud asendis. Võimalik seadistusvahemik, vt joonist [6].
3. Paigaldage ringskaala (M1), vt joonist [7].
4. Paigaldage soonadapter (L).
5. Paigaldage voolumäära piiraja (M) selliselt, et nupp (N) oleks suunatud üles.
6. Keerake sisse kruvi (O).
7. Paigaldage kate (P).

Kui soovitakse suuremat vooluhulka, siis saab nupule (N) vajutades piirangu ületada.

Reguleerimine

Termostaadinupu paigaldamine ja temperatuuri reguleerimine,

- Enne kasutuselevõttu, kui vee väljumiskohas mõõdetud seguvee temperatuur erineb termostaadil seatud normtemperatuurist.
- Pärast termoelemendi iga tehnilist hooldust.

1. Avage sulgeventiil ja mõõtke termomeetri abil väljavoolava vee temperatuuri, vt joonist [8].
2. Keerake reguleerimutrit (Q) paremale või vasakule, kuni väljavoolava vee temperatuur on 38 °C.
3. Paigaldage ringskaala (R1), vt joonist [9].
4. Paigaldage temperatuurireguleerimisnupp (R) selliselt, et nupp (V) oleks suunatud üles.
5. Keerake sisse kruvi (S).
6. Paigaldage kate (T).

Vastupidine veeühendus (kuum paremal – külm vasakul).
Vahetage välja termoelement (W), vt Tagavaraosad voldiku lk II, tellimisnumber: 47 657 (1/2").

Temperatuuri piiramine

Turvanupp seab vee maksimaalseks temperatuuriks 38 °C. Kui soovitakse kõrgemat temperatuuri, siis saab nupule (V) vajutades 38 °C piiri tõsta, vt joonist [9].

Temperatuuripiiraja

Kui temperatuuripiiraja peab olema asendis 43 °C, kasutage nuppu tellimisnumbriga 47 757 (vt Tagavaraosad, voldiku lk II).

Ettevaatust külmumisohu korral!

Maja veevärgi tühendamisel tuleb termostaadid tühendada eraldi, sest külma- ja kuumaveeühendustes paiknevad tagasivooluklapid.

Termostaatidel tuleb välja kruvida kogu termostaadiosa ja tagasivooluklapid.

Tehniline hooldus

Kõik osad tuleb kontrollida, puhastada, vajadusel asendada ja spetsiaalse segistimäärdega määrada.

Sulgege külma ja kuuma vee juurdevool.

I. Termoelement (W), vt voldiku lk III joonist [10].

Pärast termoelemendi iga tehnilist hooldust tuleb segisti seadistada (vt Reguleerimine).

Kokkupanemiseks tehke toimingud vastupidises järjekorras.

Ülekoormuselement (Q1) tuleb keerata reguleerimutrisse (Q) võimalikult sügavale (vasakkeere).

Jälgige paigaldusasendit!

Paigaldage piirderõngas (C) nii, et markeering (C1) näitaks paremale.

II. Tagasivooluklapp (X), vt voldiku lk III jooniseid [11], [12] ja [13].

Kokkupanemiseks tehke toimingud vastupidises järjekorras.

III. Keraamiline sisu (J), vt voldiku lk III jooniseid [11], [12] ja [13].

Kokkupanemiseks tehke toimingud vastupidises järjekorras.

Jälgige paigaldusasendit!

Tagavaraosad, vt voldiku lk II (* = Eriosad).

Hooldamine

Segisti hooldusjuhised leiata kaasasolevast hooldusjuhendist.



Instalēšana



Noteikti ievērojiet ievietoto zemapmetuma daļu, skatiet II atvērumu.

- Apmetiet un nolīdziniet sienas līdz iebūves šablonam. Vienlaikus noblīvējiet sienas atveres pret ūdens šļakatām.
- Javā ieguldītās flīzes līdziniet pēc to ārējā slīpuma.
- Iepriekš sagatavotu sienu blīvēšanai izmantojiet elastīgus hermetizējošos līdzekļus.

Noslēdziet aukstā un karstā ūdens padevi.

- Izņemiet iebūves šablonu, skatiet I atvēruma [1.] attēlu.
- Izvelciet skavu (A) un noņemiet atturgredzenu (B).
- Pievienoto atturgredzenu (C) uzlieciet ar marķējumu (C1) kreisajā pusē, ielieciet skavu (A) un uzlieciet čaulu (D), skatiet [2.] attēlu.
- Uzskrūvējiet turētāju (E) un uzlieciet čaulu (F), skatiet [3.] attēlu.
- Rozetes turētāja (G1) blīvējumus (G2) ieziediet ar pievienoto ūdens maisītāja ziedi, uzbīdīet rozetes turētāju (G2) un nostipriniet ar skrūvēm (K), skatiet [4.] attēlu.
- Uzspraudiet rozeti (G).

Atveriet aukstā un siltā ūdens padevi.

Ja termostats iebūvēts par dziļu, izvīzījumu ar pagarināšanas elementiem var pagarināt par 27,5mm (skatiet „Rezerves daļas”, II atvērumu, pasūtījuma Nr.: 47 653).

Ūdens noslēgšanas roktura montāža un ūdeni taupošā plūsmas ierobežotāja regulēšana, skatiet I atvērumu, no [5.] līdz [7.] attēlam.

- Ūdens daudzumu samazina ar pievienoto plūsmas ierobežotāju (H), skatiet [5.] attēlu.

Ūdens noslēgprokturi jāmontē šādi:

1. noslēdziet keramikas augšdaļu (J), griežot pa labi;
2. uzlieciet ūdens plūsmas ierobežotāju (H) vēlamajā pozīcijā; iespējama iestatījuma apgabals, skatiet [6.] attēlu;
3. ievietojiet skalas gredzenu (M1), skatiet [7.] attēlu;
4. uzlieciet rievoto savienojuma detaļu (L);
5. ūdens noslēgprokturi (M) uzlieciet tā, lai taustiņš (N) atrastos augšpusē;
6. ieskrūvējiet skrūvi (O);
7. uzlieciet nosedzošo vāciņu (P).

Ja nepieciešams lielāks ūdens daudzums, nospiežot taustiņu (N), jāatbloķē ierobežotājs.

Regulēšana

Termostata roktura montāža un temperatūras regulēšana, skatiet III atvēruma [8.] un [9.] attēlu.

- Pirms ekspluatācijas, ja ņemšanas vietā mērītā jauktā ūdens temperatūra atšķiras no nominālās, uz termostata uzstādītās vērtības.
 - Pēc katras termoelementa apkopes.
1. Atveriet noslēgvārstu un ar termometru izmēriet izplūstošā ūdens temperatūru, skatiet [8.] attēlu.
 2. Regulēšanas uzgriezni (Q) grieziet pa labi vai pa kreisi, līdz izplūstošais ūdens sasniedz 38 °C.
 3. Ievietojiet skalas gredzenu (R1), skatiet [9.] attēlu.
 4. Temperatūras izvēles rokturi (R) uzlieciet tā, lai taustiņš (V) ir vērsts uz augšpusi.
 5. Ieskrūvējiet skrūvi (S).
 6. Uzlieciet nosegvāciņu (T).

Pretēju pušu pieslēgums (siltais ūdens pa labi, aukstais pa kreisi).

Termoelementa (W) nomaiņa, skatiet sadaļas "Rezerves daļas" II atvērumu, pasūtījuma Nr.: 47 657 (1/2").

Temperatūras ierobežošana

Drošības ierobežotājs temperatūras diapazonu ierobežo līdz 38 °C.

Ja nepieciešama augstāka temperatūra, nospiežot taustiņu (V), var pārsniegt 38 °C robežu, skatiet [9.] attēlu.

Temperatūras galējais ierobežotājs

Ja temperatūras galējam ierobežojumam jābūt 43 °C, lietojiet rokturi ar pasūtījuma Nr.: 47 757 (skatiet „Rezerves daļas”, II atvērumu).

Aizsardzība pret aizsalšanu

Iztukšojot mājas iekārtu, termostatus jāiztukšo atsevišķi, jo aukstā un siltā ūdens pieslēgumā atrodas atpakaļplūsmas aiztures vārsti.

Termostatiem pilnībā ir jāizskrūvē termostata ieliktni un atpakaļplūsmas aizturi.

Tehniskā apkope

Pārbaudiet visas detaļas, notīriet tās, ja nepieciešams, nomainiet un ieziediet ar ūdens maisītāja smēri.

Noslēdziet aukstā un karstā ūdens padevi.

I. Termoelements (W), skatiet III atvēruma [10.] attēlu.

Pēc katras termoelementa apkopes to atkārtoti jāregulē (skatiet sadaļu "Regulēšana").

Salikšanu veiciet pretējā secībā.

Raugieties, lai pārslodzes elementu (Q1) pēc iespējas dziļāk ieskrūvētu regulēšanas uzgrieznī (Q) (kreisā vītne).

Ievērojiet iebūves stāvokļus!

Atturgredzenu (C) uzlieciet ar marķējumu (C1) kreisajā pusē.

II. Atpakaļplūsmas aizturis (X), skatiet III atvēruma [11.], [12.] un [13.] attēlu.

Salikšanu veiciet pretējā secībā.

III. Keramikas augšdaļa (J), skatiet III atvēruma [11.], [12.] un [13.] attēlu.

Salikšanu veiciet pretējā secībā.

Ievērojiet iebūves stāvokļus!

Rezerves daļas, skatiet II atvērumu (* = "Speciālie piederumi").

Kopšana

Norādījumi šī ūdens maisītāja kopšanai atrodami pievienotajā apkopes instrukcijā.

LT

Montavimas



Būtinai atkreipkite dėmesį į įmontuotą potinkinį korpusą, žr. II atlenkiamuosius puslapius.

- Išstinkuokite sieną ir iškljuokite ją plytelėmis iki montavimo šablono ribų. Angas sienoje užsandarinkite, kad į jas nepritikštų vandens.
- Jei plyteles klijuojate cemento skiediniu, dėkite plyteles taip, kad siūlės tarp jų smailėtų į išorę.
- Jei sienos yra surenkamojo tipo, sandarinimui naudokite elastingas medžiagas.

Uždarykite šalto ir karšto vandens sklendes.

- Nuimkite montavimo šablona, žr. I atlenkiamąjį puslapį, [1] pav.
- Ištraukite gnybtą (A) ir nuimkite fiksavimo žiedą (B).
- Užmaukite pridėtą fiksavimo žiedą (C) su žyma (C1) dešinėje pusėje, įkiškite gnybtą (A) ir užmaukite movą (D), žr. [2] pav.
- Prisukite laikiklį (E) ir užmaukite movą (F), žr. [3] pav.
- Smør tetningen (G1) til rosettholderen (G2) med armaturfettet som følger med, skyv rosettholderen (G2) på og fest med skruene (K), se bilde [4].
- Sett på rosetten (G).

Atidarykite šalto ir karšto vandens sklendes.

Jei termostatas įstatytas per giliai, montavimo gylį galima nustatyti 27,5mm atstumu naudojant ilginimo detales (žr. II atlenkiamuosiuose puslapiuose parodytas atsargines dalis, užsakymo Nr. 47 653).

Uždarymo rankenėlės montavimas ir vandens ribotuvo nustatymas, žr. I atlenkiamąjį puslapį, [5]–[7] pav.

- Sunaudojamą vandens kiekį riboja pridėtas vandens ribotuvus (H), žr. [5] pav.

Uždarymo rankenėlę montuokite taip:

1. Uždarykite keraminį vožtuvą (J) sukdamį jį į dešinę.
2. Vandens ribotuvą (H) užmaukite į norimą padėtį. Galimas reguliavimo diapazonas, žr. [6] pav.
3. Užmaukite žiedą su skale (M1), žr. [7] pav.
4. Užmaukite rievėtąjį adapterį (L).
5. Uždarymo rankenėlę (M) užmaukite taip, kad mygtukas (N) būtų viršuje.
6. Įsukite varžtą (O).
7. Užmaukite gaubtelį (P).

Jeigu reikalingas didesnis vandens kiekis, paspauskite mygtuką (N). Tokiu būdu panaikinami ribotuvo apribojimai.

Reguliavimas

Termostato rankenėlės montavimas ir temperatūros nustatymas, žr. III atlenkiamąjį puslapį, [8] ir [9] pav.

- Prieš pradėdami naudoti maišytuvą, kai sumaišyto vandens temperatūra, išmatuota vandens išleidimo vietoje, skiriasi nuo termostatu nustatytos temperatūros.
 - Po kiekvieno termoelemento techninio patikrinimo.
1. Atsukite uždarymo vožtuvą ir termometru išmatuokite tekančio vandens temperatūrą, žr. [8] pav.
 2. Reguliavimo veržlę (Q) sukite į dešinę arba į kairę, kol tekančio vandens temperatūra pasieks 38 °C.
 3. Užmaukite žiedą su skale (R1), žr. [9] pav.
 4. Temperatūros pasirinkimo rankenėlę (R) užmaukite taip, kad mygtukas (V) būtų viršuje.

5. Įsukite varžtą (S).

6. Užmaukite gaubtelį (T).

Atvirkštinis prijungimas (prie karšto vandens – dešinėje, prie šalto – kairėje pusėje). Pakeiskite termoelementą (W), žr. atsarginių dalių sąrašą, II atlenkiamuosius puslapius, užsakymo Nr. 47 657 (1/2”).

Temperatūros ribojimas

Apsauginis temperatūros ribotuvus neleidžia vandens temperatūrai pakilti aukščiau nei 38 °C.

Jei norite nustatyti aukštesnę temperatūrą, spauskite mygtuką (V). Taip panaikinama 38 °C temperatūros riba, žr. [9] pav.

Galutinė temperatūros riba

Jei galutinė temperatūros riba turėtų būti 43 °C, naudokite tvirtiklį, užsakymo Nr. 47 757 (žr. „Atsarginės dalys“, II atlenkiamasis psl.).

Apsauga nuo užšalimo

Jeigu vanduo išleidžiamas iš namo vandentiekio, reikia papildomai išleisti vandenį ir iš termostatų, nes šalto ir karšto vandens jungtyse įmontuoti atgaliniai vožtuvai. Iš termostatų išsukite visus termoelementų blokus ir atgalinius vožtuvus.

Techninė priežiūra

Būtina patikrinti, nuvalyti detales, prireikus jas pakeisti ir sutepti specialiu maišytuvo tepalu.

Uždarykite šalto ir karšto vandens sklendes.

I. Termoelementas (W), žr. III atlenkiamąjį puslapį, [10] pav.

Kiekvieną kartą atlikus termoelemento techninės priežiūros darbus, jį būtina vėl sureguliuoti (žr. skyrių „Reguliavimas“).

Sumontuokite įrenginį atvirkštine tvarka.

Stenkitės apsauginę įvorę (Q1) kiek galima giliau įsukti į reguliavimo veržlę (Q) (kairinis sriegis).

Laikykitės montavimo tvarkos!

Užmaukite fiksavimo žiedą (C), kad jo žyma (C1) būtų atsukta į dešinę.

II. Atgalinis vožtuvas (X), žr. III atlenkiamąjį puslapį, [11], [12] ir [13] pav.

Sumontuokite įrenginį atvirkštine tvarka.

III. Keraminis vožtuvas (J), žr. III atlenkiamąjį puslapį, [11], [12] ir [13] pav.

Sumontuokite įrenginį atvirkštine tvarka.

Laikykitės montavimo tvarkos!

Atsarginės dalys, žr. II atlenkiamuosius puslapius (* – specialūs priedai).

Priežiūra

Nurodymai dėl maišytuvo priežiūros pateikti pridėtoje instrukcijoje.

RO

Instalare



Se va acorda în mod obligatoriu atenție corpurilor de sub tencuială; a se vedea paginile pliante II.

- Se va finisa tencuiala și se va placa cu faianță până la șablonul de montaj. Se vor etanșa găurile din perete împotriva pătrunderii apei.
- În cazul plăcilor de faianță montate în mortar, rostuirea se va face oblic spre exterior.
- În cazul pereților prefabricați, se va face etanșarea folosind materiale elastice.

Se întrerupe alimentarea cu apă rece și caldă.

- Se îndepărtează șablonul de montaj; a se vedea pagina pliantă I, fig. [1].
- Se scot clema (A) și inelul opritor (B).
- Se introduce inelul opritor (C), livrat cu armătura, cu marcajul (C1) orientat spre dreapta, apoi se introduc clema (A) și manșonul (D); a se vedea fig. [2].
- Se înșurubează suportul (E) și se introduce manșonul (F); a se vedea fig. [3].
- Ungeți garniturile (G1) ale suportului rozetei (G2) cu vaselina livrată împreună cu armătura, apoi introduceți suportul rozetei (G2) și fixați-l cu șuruburi (K); a se vedea fig. [4].
- Se introduce rozeta (G).

Se deschide alimentarea cu apă rece și caldă.

Dacă bateria este montată prea adânc, profunzimea de montaj poate fi mărită cu 27,5mm folosind un set de prelungire (a se vedea piesele de schimb de pe pagina pliantă II, număr de catalog: 47 653).

Montarea butonului de închidere și reglarea limitatorului economizor;

- Cantitatea de apă este limitată cu limitatorul economizor (H) livrat cu produsul; a se vedea fig. [5].

Pentru montarea butonului de închidere se procedează în felul următor:

1. Se închide partea superioară din ceramică (J) prin rotire spre dreapta.
2. Se introduce limitatorul economizor (H) în poziția dorită. Pentru domeniul de reglaj, a se vedea fig. [6].
3. Se introduce inelul de scală (M1); a se vedea fig. [7].
4. Se introduce bucșa randalinată (L).
5. Se introduce butonul de închidere (M) în așa fel, încât clapeta (N) să fie orientată în sus.
6. Se înșurubează șurubul (O).
7. Se montează capacul (P).

Dacă se dorește un debit mai mare de apă, se poate depăși valoarea impusă de elementul de blocare prin apăsarea tastei (N).

Reglaj

Montarea butonului termostatului și reglarea temperaturii; a se vedea pagina pliantă III, fig. [8] și [9].

- Înaintea punerii în funcțiune, când temperatura amestecului de apă, măsurată la punctul de consum, diferă de temperatura reglată la termostat.
 - După fiecare intervenție la elementul termostatic.
1. Se deschide robinetul și se măsoară cu un termometru temperatura apei care curge; a se vedea fig. [8].

2. Se rotește piulița de reglaj (Q) spre dreapta, respectiv spre stânga, până când apa atinge la ieșire temperatura de 38 °C.
3. Se introduce inelul de scală (R1); a se vedea fig. [9].
4. Se introduce butonul de reglaj temperatură (R) în așa fel, încât tasta (V) să fie orientată în sus.
5. Se înșurubează șurubul (S).
6. Se montează capacul (T).

Racord inversat (cald dreapta - rece stânga).

Pentru înlocuirea elementului termostatic (W), a se vedea piesele de schimb de pe paginile pliante II, număr catalog: 47 657 (1/2").

Limitarea temperaturii

Prin limitarea de siguranță, domeniul de reglaj al temperaturii este plafonat la 38 °C.

Dacă se dorește o temperatură mai ridicată, prin apăsarea butonului (V) se poate depăși limita de 38 °C; a se vedea fig. [9].

Limitatorul de temperatură

În cazul în care limitatorul de temperatură trebuie să se afle la 43 °C, utilizați mânerul cu număr catalog: 47 757 (a se vedea piesele de schimb de pe pagina pliantă II).

Atenție la pericolul de îngheț

La golirea instalației de apă a clădirii, termostatele se vor goli separat deoarece, pe rețelele de alimentare cu apă rece și apă caldă, se găsesc supape de reținere.

În astfel de cazuri, trebuie deșurubate blocurile complete cu termostate și supapele de reținere.

Întreținere

Se verifică toate piesele, se curăță, eventual se înlocuiesc, apoi se gresează cu vaselină specială pentru armături.

Se întrerupe alimentarea cu apă rece și caldă.

I. Elementul termostatic (W); a se vedea pagina pliantă III, fig. [10].

Reglajul este necesar după fiecare intervenție asupra elementului termostatic (a se vedea paragraful Reglaj).

Montarea se face în ordine inversă.

Se va avea grijă ca limitatorul de suprasarcină (Q1) să fie înșurubat cât se poate de mult în piulița de reglaj (Q) (filet pe stânga).

Se vor respecta pozițiile de montaj!

Se introduce inelul opritor (C) cu marcajul (C1) orientat spre stânga.

II. Supapa de reținere (X); a se vedea pagina pliantă III, fig. [11], [12] și [13].

Montarea se face în ordine inversă.

III. Partea superioară din ceramică (J); a se vedea pagina pliantă III, fig. [11], [12] și [13].

Montarea se face în ordine inversă.

Se vor respecta pozițiile de montaj!

Piese de schimb; a se vedea pagina pliantă II (* = accesorii speciale).

Îngrijire

Indicațiile de îngrijire pentru această baterie se găsesc în instrucțiunile de îngrijire atașate.

RUS

Установка



Необходимо следить за установкой корпуса скрытого смесителя, см. складные листы II.

- Стену оштукатурить и покрыть плиткой до монтажного шаблона. При этом отверстия в стене закрыть для защиты от брызг воды.
- Если плитка уложена на раствор, то швы следует выполнить со скосом наружу.
- Для подготовленных стен произвести уплотнение эластичным материалом.

Перекрыть подачу холодной и горячей воды.

- Удалить монтажный шаблон, см. складной лист I, рис. [1].
- Вынуть зажим (А) и снять стопорное кольцо (В).
- Надеть прилагаемое стопорное кольцо (С) таким образом, чтобы маркировка (С1) указывала вправо, установить зажим (А) и втулку (D), см. рис. [2].
- Навинтить держатель (Е) и надеть втулку (F), см. рис. [3].
- Смазать уплотнения (G1) держателя розетки (G2) прилагаемой смазкой для арматуры, надеть держатель розетки (G2) и закрепить винтами (K), см. рис. [4].
- Надеть розетку (G).

Открыть подачу холодной и горячей воды.

Если термостат установлен слишком глубоко, то монтажную глубину можно увеличить на 27,5мм при помощи набора удлинителей (см. раздел Запасные части, складной лист II, артикул: 47 653).

Монтаж запорной ручки и установка стопора для экономии воды, см. складной лист I, рис. [5] - [7].

- Количество воды ограничивается прилагаемым стопором (H) для экономии воды, см. рис. [5].

Монтаж запорной ручки производится следующим образом:

1. Закрыть керамическую кран-буксу (J) вращением вправо.
2. Установить стопор экономии (H) в требуемое положение. Возможный диапазон регулирования, см. рис. [6].
3. Надеть кольцо со шкалой (M1), см. рис. [7].
4. Надеть рифленый переходник (L).
5. Надеть запорную ручку (M) таким образом, чтобы кнопка (N) указывала вверх.
6. Ввернуть винт (O).
7. Надеть колпачок (P).

Если требуется больший расход воды, то можно, нажав кнопку экономии (N), превысить ограничение.

Регулировка

Монтаж ручки термостата и установка температуры, см. складной лист III, рис. [8] и [9].

- Перед началом эксплуатации, если температура смешанной воды, замеренная в месте отбора, отличается от температуры, установленной на термостате.
 - После всех выполненных работ по техобслуживанию термозлемента.
1. Открыть запорный вентиль и замерить термометром температуру вытекающей воды, см. рис. [8].
 2. Вращать регулировочную гайку (Q) вправо или влево до тех пор, пока температура вытекающей воды не достигнет 38 °С.

3. Надеть кольцо со шкалой (R1), см. рис. [9].
4. Надеть ручку выбора температуры (R) таким образом, чтобы кнопка (V) указывала вверх.
5. Ввернуть винт (S).
6. Надеть колпачок (T).

Обратное подключение (горячая вода справа - холодная слева).

Заменить термозлемент (W), см. раздел Запасные части, складные листы II, артикулы: 47 657 (1/2").

Ограничение температуры

Температура ограничивается при помощи кнопки безопасности на 38 °С.

Если требуется более высокая температура, то можно, нажав кнопку (V), превысить температуру 38 °С, см. рис. [9].

Ограничитель температуры

Если ограничитель температуры находится на 43 °С, то использовать ручку с артикулом: 47 757 (см. раздел Запчасти на складном листе II).

Внимание опасность при замерзании

При выпуске воды из водопроводной сети зданий термостаты следует опорожнять отдельно, так как в подсоединениях холодной и горячей воды предусмотрены обратные клапаны.

Из термостата следует вывинчивать блоки термозлементов в сборе и обратные клапаны в сборе.

Техобслуживание

Все детали проверить, очистить, при необходимости заменить и смазать специальной смазкой для арматуры.

Перекрыть подачу холодной и горячей воды.

I. Термозлемент (W), см. складной лист III, рис. [10].

После каждого выполнения работ по техобслуживанию термозлемента необходимо произвести регулировку (см. раздел Регулировка).

Монтаж производится в обратной последовательности.

Необходимо следить, чтобы предохранительная втулка (Q1) как можно дальше ввинчивалась в регулировочную гайку (Q) (левая резьба).

Соблюдать монтажные положения!

Надеть прилагаемое стопорное кольцо (C) таким образом, чтобы маркировка (C1) указывала вправо.

II. Обратный клапан (X), см. складной лист III, рис. [11], [12] и [13].

Монтаж производится в обратной последовательности.

III. Керамическая кран-букса (J), см. складной лист III, рис. [11], [12] и [13].

Монтаж производится в обратной последовательности.

Соблюдать монтажные положения!

Запасные части, см. складные листы II (* = Специальные принадлежности).

Уход

Указания по уходу за настоящим изделием приведены в прилагаемой инструкции по уходу.

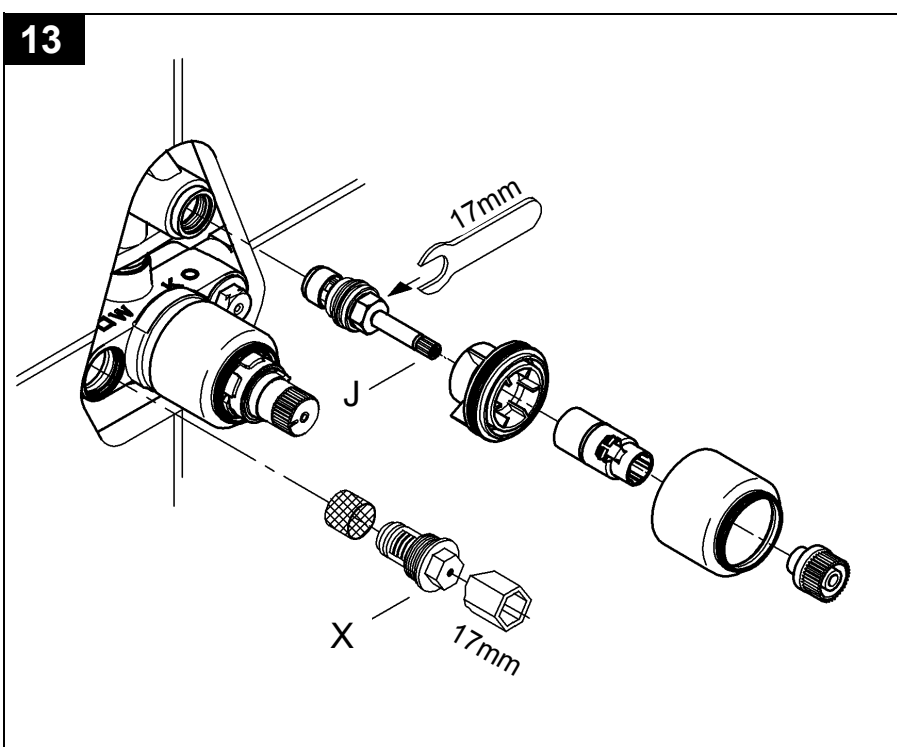
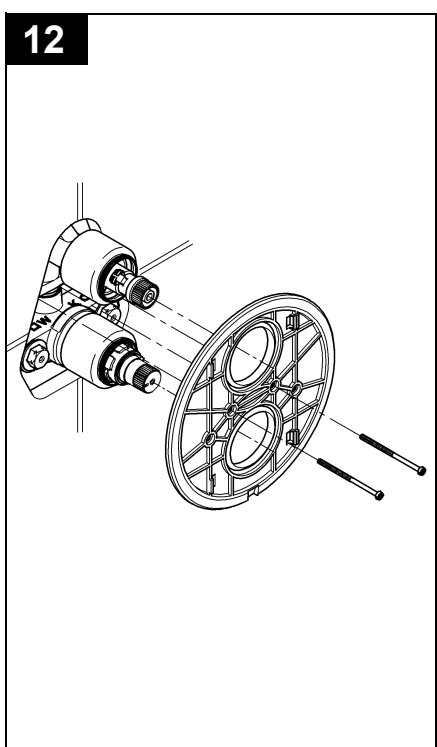
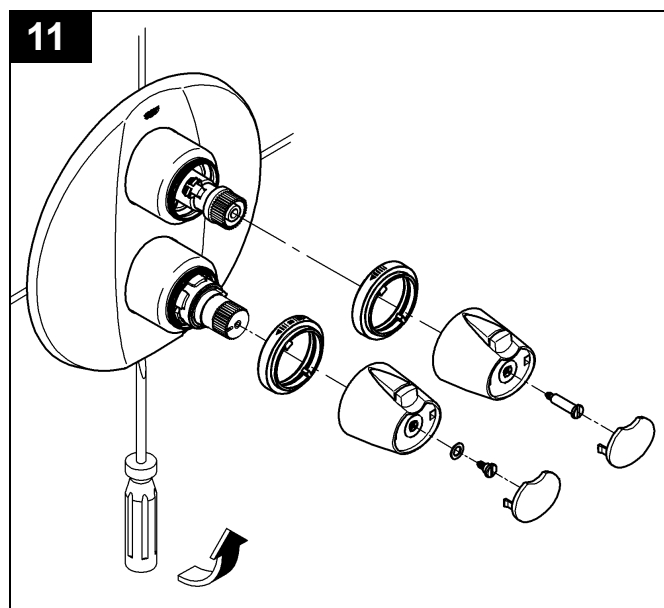
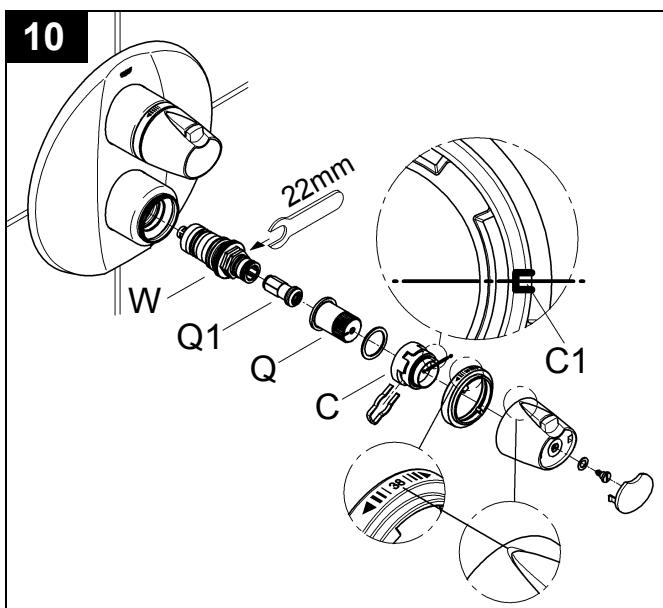
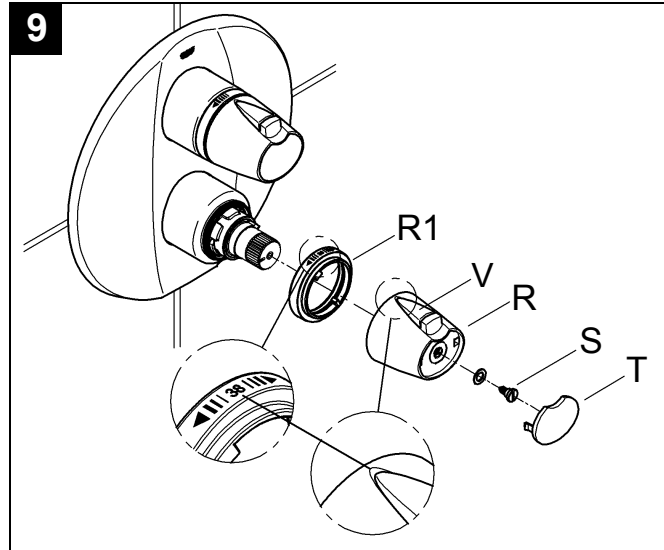
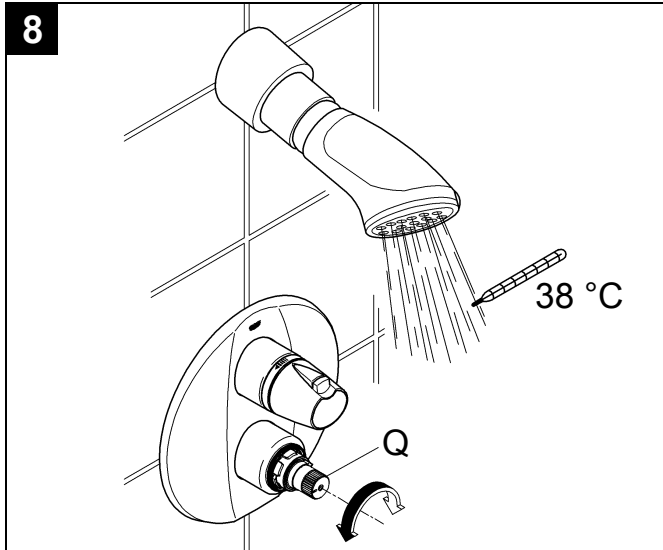

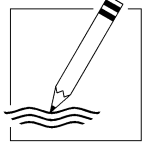

надфундаментная часть

Комплект поставки	19 250	19 255				
скрытый смеситель						
надфундаментная часть центральный термостат	X					
надфундаментная часть смеситель для душа		X				
Техническое руководство	X	X				
Инструкция по уходу	X	X				
Вес нетто, кг	0,48	0,64				

Дата изготовления: см. маркировку на изделии
Срок эксплуатации согласно гарантийному талону.
Изделие сертифицировано.
Grohe Water Technology AG & Co. KG, Германия

D

Grohe Deutschland
Vertriebs GmbH
Zur Porta 9
D-32457 Porta Westfalica
Tel.: 0 180 2 / 66 00 00
Fax: 0 180 2 / 66 11 11

A

GROHE Ges.m.b.H.
Beichlgasse 6
A-1100 Wien
Tel.: 01 / 68060-0
Fax: 01 / 689 8747

B

GROHE N.V. - S.A.
Diependaalweg 4a
B-3020 Winksele
Tel.: 0 16 / 23 06 60
Fax: 0 16 / 23 90 70

BG

Представителство
Grohe Water Technology
AG & Co. KG
в България
Ралф Шпиринг
Клон 11, П.К. 35
BG-8011 Бургас
тел./факс.: 056 / 841585

CDN

GROHE Canada Inc.
1226 Lakeshore Road East
Mississauga, Ontario
Canada, L5E 1E9
Tel.: 905 / 271 2929
Fax: 905 / 271 9494

CH

Grohe Switzerland SA
Zweigniederlassung Wallisellen
Hertistr. 2
CH-8304 Wallisellen
Tel.: 044 / 877 7300
Fax: 044 / 877 7320

CY

Nicos Theodorou & Sons Ltd.
12 Dimitsanis Str.
P.O. Box 21387
CY-1507 Nicosia
Tel.: 22 / 75 76 71
Fax: 22 / 75 90 85

CZ SK

Zastoupení
Grohe Water Technology
AG & Co. KG
pro ČR a SR
Veronika Menšíková
Učňovská 100/1
ČR-190 00 Praha 9
Tel./Fax: 02 / 66106462
Tel./Fax: 02 / 66106562

DK

GROHE A/S
Walgerholm 11
DK-3500 Vaerloese
Tel.: 0045 / 44 65 68 00
Fax: 0045 / 44 65 02 52

E

GROHE España S.A.
C/ Botanica, 78 - 88
Gran Via L'H - Distr. Econòmic
E-08908 L'Hospitalet de
Llobregat (Barcelona)
Tel.: 93 / 3 36 88 50
Fax: 93 / 3 36 88 51

EST LT LV

ALPIGRO OÜ
Alar Pihlak
Jõe 5
EST-10151 Tallinn
Tel.: 00372 / 6261204
Fax: 00372 / 6261204

F

GROHE S.à.r.l.
11, Rue des Peupliers
F-92130 Issy-les-
Moulineaux
Tel.: 01 / 46 62 50 00
Fax: 01 / 46 62 61 10

FIN

Oy Teknocalor Ab
Sinikellonkuja 4
FIN-01300 Vantaa
Tel.: 00358 / (0)9-825 4600
Fax: 00358 / (0)9-826 151

GB

GROHE Limited
1, River Road
GB-Barking,
Essex, IG11 OHD
Tel.: 0208 / 5 94 72 92
Fax: 0208 / 5 94 88 98

GR

Nikos Sapountzis S.A.
86, Kapodistriou & Roumelis Str.
GR-142 35 N. Ionia - Athens
Tel.: 010 / 2 71 29 08
Fax: 010 / 2 71 56 08

H

GROHE Hungary Kft.
Kereskedelmi Képviselet
H-2040 Budaörs, Liget u. 1.
Tel.: 23 / 422-468
Fax: 23 / 422-469

HR

Giersch GmbH
Damir Pavelić
Maksimirska ul. 98/V
HR-10000 Zagreb
Tel.: 01 / 2331 442
Fax: 01 / 2331 966

I

GROHE S.p.A.
Via Castellazzo Nr. 9/B
I-20040 Cambiago (Milano)
Tel.: 02 / 959401
Fax: 02 / 95940263

IS

BYKO hf.
Skemmuvegi 2
IS-200 Kópavogur
Tel.: 00354 / 515 4000
Fax: 00354 / 515 4099

J

Grohe Japan Ltd.
TRC Building, 3F
1-1 Heiwajima 6-chome,
Ota-ku
Tokyo 143-0006
Tel.: 03 / 32 98-97 30
Fax: 03 / 37 67 38 11

N

GROHE A/S
Karihaugveien 89
N-1086 Oslo
Tel.: 0047 / 22 90 61 10
Fax: 0047 / 22 90 61 20

NL

GROHE Nederland B.V.
Metaalstraat 2
NL-2718SW Zoetermeer
Tel.: 0793 / 68 01 33
Fax: 0793 / 61 51 29

P

GROHE Portugal
Componentes Sanitários, Lda.
Rua Arq. Cassiano Barbosa, 539
1.º Frente Esquerdo
P-4100-009 Porto
Tel.: 00351 / 225 432 980
Fax: 00351 / 225 432 999

PL

GROHE Polska Sp. Z.O.O.
ul. Migdalowa 4
PL - 02-796 Warszawa
Tel.: 022 / 645 12 55 - 57
Fax: 022 / 645 12 58

RUS

Представительство
Grohe Water Technology
AG & Co. KG
в России
ул. Щипок, 11/28, стр. 1
113054 Москва
тел.: 095 / 9374901
факс: 095 / 9374902

RO

EU RO - International S.R.L.
H.-G. Zuhr
B-dul Dimitrie Pompei, nr. 8,
Sector 2
RO-72326 Bukarest
Tel.: +40 (0) 21 212 74 03
Fax: +40 (0) 21 212 67 10

S

GROHE A/S
Box 2063
SE-194 02 Upplands Väsby
Tel.: 0046 / (0)771-14 13 14
Fax: 0046 / (0)771-14 13 15

SLO

GROSAN inženiring d.o.o.
Slandrova 4
SLO-1000 Ljubljana
Tel.: +386 (0) 1 563 3060
Fax: +386 (0) 1 563 3061

TR

GROME İc Ve Dis Ticaret Ltd. Sti.
Ugras Parlar İs Merkezi
Bagdat Cad. No. 303
B Blok D: 12 - 15
TR-81540 Cevizli - Kartal
İstanbul
Tel.: 0216 / 4 41 23 70
Fax: 0216 / 3 70 61 74

UA

Представитель
Friedrich Grohe
AG & Co. KG
в УКРАЇНЕ
Н.И. Топольская
03151 Киев
тел.: +38 (0) 44 2 75 17 34
факс: +38 (0) 44 2 49 94 58

USA

GROHE America Inc.
241 Covington Drive
Bloomingdale
Illinois, 60108
Tel.: 630 / 582 7711
Fax: 630 / 582 7722

**Near and Middle East
Area Sales Office:**

GROME Marketing
(Cyprus) Ltd.
11, Lemesou Avenue
Galatariotis Building
CY-2112 Aglanjia
P.O. Box 27048
CY-1641 Nicosia
Tel.: +357 / 22 / 46 52 00
Fax: +357 / 22 / 37 91 88

Far East Area Sales Office:

GROHE Pacific Pte. Ltd.
260 Orchard Road
08-03/04 The Heeren
Singapore 238855
Tel.: 00 65 6 / 7 38 55 85
Fax: 00 65 6 / 7 38 08 55

Grohe Water Technology AG & Co. KG
Postfach 13 61
58653 Hemer
Tel: 0 23 72 / 93-0, Fax: 0 23 72 / 93 12 22

GROHE®

